



PARISOT INDUSTRIE

HIVER 2025



SOMMAIRE

HIVER 2025

CHAMBRES ENFANT

AALBORG.....	2
ACHILLE.....	4
ALEXANDRA.....	6
BIBLIOBED.....	8
CHARLY.....	10
CLEO.....	12
ESCALE.....	14
FABRIC.....	16
FINLAND.....	18
HEAVY.....	20
HIGHER.....	22
JADE.....	24
LEO.....	26
LUCAS.....	28
MILKY.....	30
NASHVILLE.....	32
ONLINE.....	34
PIROUETTE.....	36
REVERSE.....	40
SHELTER.....	41
SHELTER CELADON.....	49
SLEEP.....	51
SMOOZY.....	53
STIM 2.....	55
TOBO.....	57
TOM.....	59

CHAMBRES ADULTE

AALBORG.....	62
ACHILLE.....	64
BIANCA.....	66
BRIDGE.....	67
DREAM.....	69
EKKO.....	71
ESCALE.....	73
HORN.....	75
LODGE.....	77
MOST.....	79
NASHVILLE.....	81
PALANTE.....	83
SOLUCE.....	85
STAMP.....	87
TORONTO.....	91
TRAVEL.....	93

SÉJOURS

EWEN.....	96
FUMAY.....	98
LEVIATHAN.....	100
LUNDGE.....	101
MAELLE.....	103
MORPHOS.....	105
PARADOXE.....	107
PORTLAND 2.....	109
SOPHIA.....	111
THEBES.....	113
TOMY 3.....	114
TRAVIS.....	115
WENDY.....	116

RANGEMENTS & PETITS MEUBLES

CELEST.....	119
DAILY 2.....	121
GALAXY.....	123
GAMING.....	125
GHOST.....	127
LUDIK.....	128
MAYENCE.....	129
MILO.....	131
MINKEE.....	132
NEO.....	134
ORLANDO.....	136
OSAKA.....	137
SOPHIA.....	138

DRESSING

BALI.....	141
BALI INDUS.....	143
BARI.....	145
CHICAGO.....	147
COMBI.....	149
COMBI INDUS.....	151
CORIDO.....	153
COSY.....	155
EXTENSO.....	157
EXTO.....	160
GARY.....	162
KIT VERRIERE.....	164
MODULIX.....	166
PLAY.....	168
PRIMA.....	170
SOUS COMBLE.....	172
TANGO.....	174

BUREAUX

BEGIN.....	177
ESCALE.....	178
GAMING.....	179
INFINITY.....	181
LEVEL.....	183
MILO.....	185
MINISTER.....	186
MISTER.....	187
PALOMA.....	188
SET UP.....	189
SILVER.....	191
START UP.....	193

COIFFEUSES

PRECIOUS.....	196
SWEET.....	198
VOLAGE.....	199

CUISINES

ANNA.....	201
BRUNCH.....	203
COTTAGE.....	205
EKO.....	207
ESSENTIEL.....	209
FUMAY.....	211
GALA.....	215
HUB.....	217
MALICE.....	219
MALO.....	221
MOOVE.....	222
SOCOOL.....	224
SOUS EVIER.....	225
SPOON.....	226
STUDIO.....	229
UNO.....	230
WAVE.....	236

SANITAIRES

FLASH 2.....	239
GLAM.....	241
LAUNDRY.....	243
LONDY.....	245
UNO.....	247
WOODY.....	249



CHAMBRES ENFANT

CHAMBRE ENFANT / Aalborg



✦ La chambre AALBORG se décline dans une version enfant qui conviendra à tous les âges !

✦ La gamme intègre un lit 90x200cm ainsi que des rangements astucieux, avec un dressing et une commode qui peuvent se superposer pour gagner de l'espace ou se placer côte à côte s'intégrant dans les mansardes. Besoin de plus de rangement ? Son armoire 3 portes vous offrira un rangement encore plus spacieux !

✦ Avec ses lignes épurées et ses pieds compas, la collection Aalborg saura vous séduire avec ses alliances de coloris **Chêne du Japon** et **Blanc**. Son look mixte ira parfaitement dans la chambre de votre fille comme celle de votre garçon !



Les produits sont fabriqués en panneaux de particules, avec une épaisseur de 12, 15 et 22 mm
Les tiroirs sont équipés d'un système de coulisse métallique à galets (à billes pour le chevet)

BLANC

CHENE DU JAPON



La chambre enfant scandinave **AALBORG** comprend :

- Un lit disponible en 90x200cm avec une tête de lit H84 cm incluse
- Un chevet de 56 cm de haut comprenant un tiroir ainsi qu'une niche de rangement
- Une armoire 3 portes avec un espace lingère, un espace dressing ainsi que deux
- Un dressing avec tringle et 2 étagères
- Une commode 2 tiroir avec niche et 2 étagères



3500L290 : L95 x H84 x P205cm, Poids : 29 kg - Volume : 0,056m³, Nombre de colis : 3



3500DRES : L91 x H123 x P40cm, Poids : 23 kg - Volume : 0,050m³, Nombre de colis : 1



3500AR3P : L135 x H200 x P54cm, Poids : 93 kg - Volume : 0,18m³, Nombre de colis : 3



3500CO2T : L91 x H83 x P40cm, Poids : 28 kg - Volume : 0,059m³, Nombre de colis : 1



3500CH1T : L44 x H56 x P33cm, Poids : 8 kg - Volume : 0,019m³, Nombre de colis : 1

CHAMBRE ENFANT / Achille



✚ Combinez la fonction et le style industriel dans un lit ergonomique **ACHILLE**.

✚ Cette solution couchage 120x190cm adaptable 120x200cm intègre 2 grands tiroirs de rangement et des niches ouvertes idéales pour ranger vos bibelots.

✚ Un style industriel qui se décline dans un bi-ton **Chêne Jackson** et ses fonds de niches et poignées **Black Stipple**. Ses lignes droites et épurées font de ce lit une pièce intemporelle convenant à tous les âges !





Le lit style industriel **ACHILLE** comprend :

- Un espace de couchage de 120x190 cm adaptable en 120x200cm.
- Deux grandes niches ouvertes
- 2 tiroirs
- 2 poignées Noires

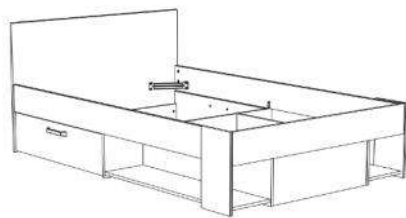

3301L220 : L124 x H77 x P204cm

Poids : 50 kg - Volume : 0,137m³

Nombre de colis : 2



✦ Unique, innovant et esthétique découvrez notre revisite du lit superposé avec notre solution révolutionnaire double couchage d'angle ALEXANDRA !

✦ Notre lit superposé d'angle est équipé de deux bureaux spacieux situés sous chaque couchage, offrant à chaque enfant son propre coin étude. Les étagères et le plan de pose intégrés ajoutent de la praticité en offrant un espace de rangement astucieux. Vos enfants pourront facilement organiser leurs livres, fournitures scolaires et objets personnels, favorisant ainsi un esprit ordonné et une ambiance propice à la concentration.

✦ Alexandra est une solution de rangement astucieuse avec son armoire lingère intégrée offre un espace idéal pour ranger les vêtements ou les jouets sans encombrer la chambre. Grâce à sa conception en angle, ce lit superposé crée un chevet idéal pour poser réveil ou téléphone portable.

✦ Le mariage des couleurs **Chêne du Japon** et **Blanc** donne à Alexandra une esthétique moderne et douce qui allège l'aspect de ce meuble robuste. La combinaison des teintes naturelles du chêne et de la fraîcheur du blanc apporte une ambiance lumineuse et chaleureuse, convenant à un garçon comme à une fille.



CHENE DU JAPON

BLANC

Les produits sont fabriqués en panneaux de particules, avec une épaisseur de 15 et 22 mm

Les tiroirs sont équipés d'un système de coulisse à galets (à billes pour le bureau et l'environnement)



Le lit superposé d'angle **ALEXANDRA** comprend :

- 2 couchages de 90x200 cm avec sommiers intégrés
- Un espace chevet
- 2 bureaux situés sous chaque couchage
- 6 étagères
- Une lingère fermée par une porte



2101LSUR : L296 x H180 x P232cm; Poids : 222 kg - Volume : 0,465m³; Nombre de colis : 7



✚ Un lit superposé comprenant deux espaces de couchage plus distincts que dans un lit superposé classique

✚ Une échelle en forme équipée de **grandes marches antidérapantes** qui permet un accès facile et sécurisé au couchage du haut

✚ Un **agencement intégré** sur deux niveaux comprenant un espace de rangement ouvert situé sous l'escalier ainsi que deux grandes plateformes à côté des couchages pouvant faire office de chevets ou de bibliothèques



WHITE

JACKSON OAK

Les produits sont fabriqués en panneaux de particules, avec une épaisseur de 15 et 22 mm



Le lit superposé **BIBLIOBED** comprend :

- Deux couchages superposés aux dimensions de 90x200 cm avec sommier et accessibles via une échelle de trois grandes marches antidérapantes
- La possibilité d'ajouter un couchage supplémentaire via un tiroir lit disponible en option
- Un espace de rangement ouvert situé sous l'escalier et accessible de part et d'autre de celui-ci
- Deux plateformes de pose de deux mètres de longueur composées chacune de 3 niches de rangement situées à côté des deux couchages

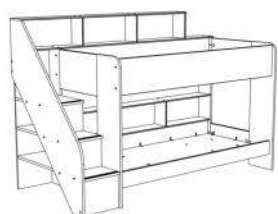

2332LISU : L245 x H171 x P111

Poids : 167 kg - Volume : 0.335m³

Nombre de colis : 5

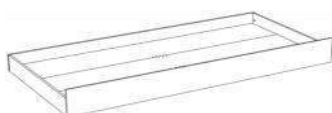

2332TILI : L199 x H19 x P95

Poids : 24 kg - Volume : 0.055m³



✚ Profitez de nombreux rangements avec la collection Charly composée de beaux meubles **Acacia Clair | Blanc** dotés d'un decoprint gris argent aussi décoratif que récréatif

✚ Une chambre complète disponible à petit prix et proposant différents lits :

- Un lit combiné
- Un lit bas
- Deux lits fonctions avec marche et tiroir sur roulettes ! (90x190 cm et 90x200 cm)



Les produits sont fabriqués en panneaux de particules, avec une épaisseur de 15 et 22 mm

Les tiroirs sont équipés d'un système de coulisse à galets (commode, armoire 3 portes) ou à billes (bureau, chevet)

LIGHT ACACIA

WHITE



La chambre mixte **CHARLY** comprend :

- Un lit fonction avec marche et tiroir disponible en 90x190 cm et 90x200 cm
- Un lit bas simple de 90x190 cm ainsi qu'un lit-combiné de 90x200 cm
- Un environnement au montage réversible
- Un bureau avec tiroir
- Une commode trois tiroirs
- Un chevet un tiroir
- Une armoire deux portes ½ lingère; ½ penderie avec tablette supérieure
- Une seconde armoire de trois portes 1/3 lingère; 2/3 penderie avec tiroir



2498LITM : L121 x H67 x P193 |
Poids : 31 kg - Volume : 0.064m3 |
Nombre de colis : 2

2498L2TM : L121 x H67 x P203 |
Poids : 32 kg - Volume : 0.064m3 |
Nombre de colis : 2

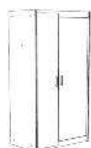

2498A2PT : L85 x H180 x P52
Poids : 63 kg - Volume : 0,134m3
Nombre de colis : 2



2498A3PX : L112 x H180 x P52
Poids : 73 kg - Volume : 0,149m3
Nombre de colis : 2



2498CH1T : L44 x H40 x P28
Poids : 7 kg - Volume : 0,018m3



2498COMB : L206 x H110 x P183
Poids : 104 kg - Volume : 0,227m3

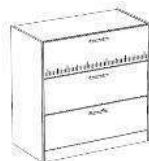

2498CO3T : L78 x H82 x P40
Poids : 25 kg - Volume : 0,052m3



2498BURE : L109 x H75 x P59
Poids : 22 kg - Volume : 0,048m3



2498ENVI : L123 x H93 x P29
Poids : 19 kg - Volume : 0,045m3



✚ Découvrez le lit combiné Cleo, une solution couchage fonctionnelle et polyvalente idéale pour votre enfant !

✚ Cleo est équipé d'un bureau fixe qui offre un espace de travail fonctionnel notamment grâce à son tiroir et sa niche. Placé en bout de lit, ce bureau au plateau arrondi peut également être utilisé comme plan de pose. Cleo intègre des rangements fermés par des portes qui vous permettront de garder la chambre organisée et rangée en gardant tout à portée de main.

✚ La niche centrale est munie d'une étagère servant de marche facilitant l'accès au lit avec sa découpe en forme à la fois esthétique et pratique.

✚ Avec son plan de pose faisant office de chevet et son crochet permettant de suspendre votre linge ou un casque, le lit au style intemporel allie tous les éléments essentiels de la chambre enfant. Ses coloris chaleureux **Blanc** et **Chêne du Japon** illumineront tous vos styles de décoration dans une chambre aussi bien fille que garçon.



Les produits sont fabriqués en panneaux de particules, avec une épaisseur de 15 et 22 mm

Les tiroirs sont équipés d'un système de coulisse à galets (à billes pour le bureau et l'environnement)

BLANC

CHÊNE DU JAPON



Le lit combiné **CLEO** comprend :

- 1 couchage de 90x200 cm adaptable en 90x190cm
- 4 portes offrant des rangements fermés
- Un bureau avec un tiroir et une niche
- Un long plan de pose en forme faisant office de chevet
- Un crochet



2103LIBU : L116 x H90 x P240cm; Poids : 60kg, Volume : 0.129m3; Nombre de colis : 2



✦ Vous avez aimé la ESCALE adulte ? Découvrez sa version enfant !

✦ Le lit Escale s'adapte à votre pièce grâce à ses tablettes disposables à gauche ou à droite du lit au montage. De cette manière, habillez votre mur tout en profitant de ses tablettes faisant office de chevet. Ajoutez des tiroirs optionnels pour optimiser votre espace rangement

✦ Son armoire 3 portes possède un miroir intérieur et plan réversible Chêne ou Blanc. Complétez votre espace rangement avec sa commode 1 porte 3 tiroirs harmonieuse. Désormais escale vous présente un bureau pour les révisions et loisirs de votre enfant.

✦ La gamme Escale est inspirée de la tendance *Japandi* avec son design travaillé et ajouré. Cette chambre mixte est équipée de poignées prise de main et de moulures décoratives discrètes. Le coloris **Chêne du Japon** apportera à la chambre de votre enfant une ambiance chaleureuse, harmonieuse et tendance.



Les produits sont fabriqués en panneaux de particules, avec une épaisseur de 15 et 22 mm

Les tiroirs de la commode sont équipés d'un système de coulisse à galets

JAPANESE OAK



La chambre enfant **ESCALE** comprend :

- Un lit aux dimensions de 90x200cm et adaptable en 90x190cm intégrant une tête de lit avec tablettes faisant office de chevet
- La possibilité d'y ajouter un lot de 2 tiroirs de 51 cm de profondeur, disponible en option
- Une commode composée d'une porte et de trois tiroirs
- Une armoire 3 portes comprenant un espace lingère, une barre de penderie mais également un grand miroir intérieur
- Un bureau avec 1 tiroir et 2 niches ouvertes. La crédence type claustra présente 3 étagères.



3580L290 : L122 x H89 x P217;
Poids : 38kg - Volume : 0,081m³;
Nombre de colis : 2

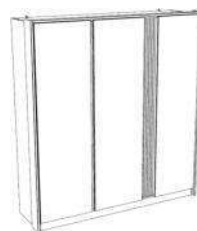

3580AR5C : L185 x H203 x P52;
Poids : 132 kg - Volume : 0,276m³;
Nombre de colis : 5

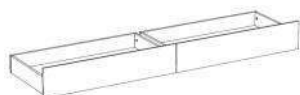

3580T2RO : L199 x H22 x P51;
Poids : 13 kg - Volume : 0,031m³;
Nombre de colis : 1



3580COPT : L110 x H77 x P50.
Poids : 42 kg - Volume : 0,084m³.
Nombre de colis : 2



3580BURE : L138 x H121 x P58;
Poids : 39 kg - Volume : 0,079m³;
Nombre de colis : 2



✚ Une gamme **astucieuse** et fonctionnelle comprenant de beaux meubles aux **grands volumes de rangement**, dont un lit avec tiroir à l'avant (plus un lot de deux tiroirs latéraux optionnel), un chevet doté d'une porte réversible ainsi qu'un bureau avec réhausse équipé de rangements fermés

✚ Avec ses poignées en acier et son impression décoprint, cette chambre au style « **urbain** » est parfaite pour les pré-adolescents désireux d'affirmer leur caractère



DARK GREY

LOFT GREY

Les produits sont fabriqués en panneaux de particules, avec une épaisseur de 12, 15 et 22 mm

Les tiroirs sont équipés d'un système de coulisse à galets (à billes pour le chevet)



La chambre style urbain **FABRIC** comprend :

- Un lit avec un grand tiroir de 48 cm de profondeur à l'avant du lit (plus un lot de deux tiroirs latéraux optionnel)
- Une armoire 2 portes comprenant deux espaces de rangement ouverts de 48 cm de profondeur
- Un bureau avec rehausse équipé d'un tiroir, d'un rangement fermé et d'une plateforme de pose de 24 cm de profondeur
- Une commode munie de 3 tiroirs de 35 cm de profondeur
- Un chevet avec tiroir comprenant une porte réversible au montage



2311L2TI : L99 x H66 x P207
Poids : 31 kg - Volume : 0,065m3
Nombre de colis : 2



2311T2CO : L149 x H18 x P42
Poids : 14 kg - Volume : 0,038m3



2311BURE : L108 x H114 x P56
Poids : 29 kg - Volume : 0,06m3



2311CHEV : L40 x H45 x P28
Poids : 8 kg - Volume : 0,017m3



2311CO3T : L87 x H76 x P40
Poids : 28 kg - Volume : 0,058m3



2311AR2P : L101 x H182 x P51
Poids : 65 kg - Volume : 0,126m3
Nombre de colis : 2

CHAMBRE ENFANT / Finland



✚ Un lit-combiné fonctionnel mixte au décor bi-ton Blanc | Chêne Jackson pour un style naturel et épuré, qui conviendra aussi bien aux filles qu'aux garçons

✚ Une échelle aux formes arrondies, munie de chants ABS et de deux marches élargies de 17 et 18 cm de profondeur pour un confort d'utilisation optimal

✚ Une solution gain de place, avec un lit placé à mi-hauteur surplombant de nombreuses niches de rangement afin d'optimiser l'espace disponible



WHITE

JACKSON OAK

Les produits sont fabriqués en panneaux de particules, avec une épaisseur de 15 et 22 mm



Le lit-combiné **FINLAND** mixte comprend :

- Un lit aux dimensions de 90x200 cm, disposé à mi-hauteur et accessible via une échelle de deux marches
- Un bureau amovible de 90x65 cm composé de deux niches de rangement de L:60 x H:33 cm
- Un espace de rangement composé de quatre niches de 35 cm de profondeur
- Un espace de rangement situé au pied du lit de L:93 x l:40 cm

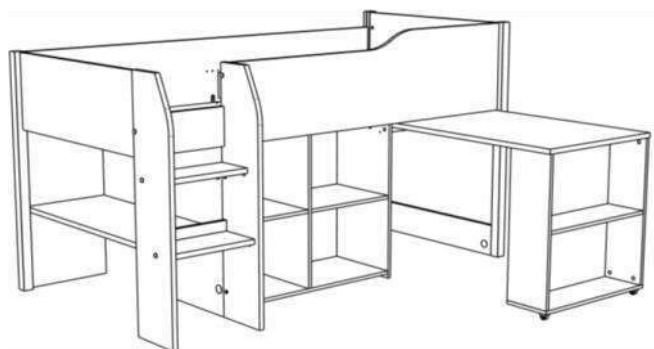

2530COMB : L209 x H118 x P183

Poids : 114 kg - Volume : 0.270m³

Nombre de colis : 5



Un espace destiné à votre enfant !

✚ Combinant les fonctions couchage, penderie et bureau, ce lit surélevé doté de nombreux rangements est idéal pour créer un espace où votre enfant pourra s'épanouir librement

✚ Choisissez l'atmosphère qui vous convient avec cette véritable pièce maitresse tant fonctionnelle que décorative. Adoptez un style industriel tendance et rétro avec la version **Chêne Artisan | Gris Ombre**.



DARK GREY

CHENE ARTISAN

Les produits sont fabriqués en panneaux de particules, avec une épaisseur de 15 et 22 mm
Les tiroirs sont équipés d'un système de coulisse métallique à galets



Le lit-mezzanine **HEAVY** comprend :

- Un couchage aux dimensions de 90x200 cm avec sommier et accessible via une échelle de quatre marches
- Un espace de rangement fermé type armoire et comprenant des étagères ainsi qu'une barre de penderie
- Un bureau de 130 cm de longueur x 57 cm de profondeur situé en dessous du lit et équipé d'un tiroir ainsi que d'une plateforme de pose
- Une plateforme de pose de 160 cm de long



2380LSUR : L204 x H178 x P116 ;
Poids : 141 kg - Volume : 0.295m3;
Nombre de colis : 5



✚ Un **agencement intégré** sur deux niveaux avec un espace de rangement fermé comprenant une barre de penderie, un bureau, deux plateformes de pose ainsi que de nombreuses niches de rangement

✚ Une échelle 5 marches qui permet un accès facile et sécurisé au couchage du haut

✚ Un modèle robuste, aux finitions qualitatives avec ses chants épais ainsi que ses pièces mises en forme de 28 mm d'épaisseur





Le lit-mezzanine **HIGHER** comprend :

- Un couchage avec sommier aux dimensions de 90x200 cm accessible via une échelle de cinq marches
- Un bureau de L133 x P66 cm situé en dessous du lit
- 3 tablettes de L87 x P20 cm formant de nombreuses niches de rangement sous le lit
- Un espace de rangement fermé type armoire, équipé d'une porte coulissante et comprenant une barre de penderie
- 2 plateformes de pose au niveau du lit, de L160 x P23 cm du côté extérieur et de L200 x P23 cm du côté intérieur, au dessus de deux niches de rangement supplémentaires



2410LSU2 : L206 x H189 x P138

Poids : 184 kg - Volume : 0.387m³

Nombre de colis : 7



✦ Le lit tout-en-un **Jade** offre de multiples espaces de rangement grâce à deux portes type commode, une zone bibliothèque au-dessus, un bureau de L100 x P39 cm, faisant également office de chevet, ainsi qu'un volume de rangement de plus de 900L sous le lit.

✦ Disponible dans ses couleurs modernes **Chêne du Japon | Vert Céladon**, ce lit met en valeur les lignes design de ce modèle mixte, parfait pour s'intégrer dans un univers déco aussi bien pour fille que garçon.



Les produits sont fabriqués en panneaux de particules, avec une épaisseur de 15 et 22 mm
Les tiroirs sont équipés d'un système de coulisse métallique à galets

JACKSON OAK

VERT CELADON



Le lit mixte **JADE** comprend :

- Un lit aux dimensions de 90x200 cm, adaptable en 90x190 cm, disposé à mi-hauteur
- Deux portes avec poignées bouton bois ainsi qu'une niche de rangement.
- Un espace bureau de L100 x P39 cm.
- Un espace de rangement équivalent à plus de 900 litres sous le lit.
- Une zone bibliothèque de L75 cm au-dessus des portes et de la niche, en prolongement du bureau.



2180LIBU : L134 x H90 x P203cm,
Poids : 48kg; Volume : 0.119m³;
Nombre de colis : 2



✚ Un lit superposé avec chevets intégrés, découvrez Leo !

✚ Un agencement sur deux niveaux incluant sommiers, deux espaces de rangement comprenant chacun 3 niches L67 x H27cm qui feront parfaitement office de chevet ainsi qu'une plateforme de pose L207 cm à chaque étage. Leo est accessible par une échelle de 3 marches.

✚ Ce lit superposé vous offre la possibilité d'ajouter un tiroir sur roulettes optionnel

✚ Leo est disponible dans une version **Chêne Jackson | Gris Ombre** ainsi qu'en **Chêne Brooklyn | Blanc**. Sa version nature intègre des fonds de niches réversibles au montage dans ces mêmes décors.



Les produits sont fabriqués en panneaux de particules, avec une épaisseur de 15, 18 et 22 mm
Le tiroir-lit disponible en option est équipé d'un système de coulisse métallique à galets

GRIS OMBRE

BLANC

CHENE JACKSON

CHENE BROOKLYN



Le lit superposé personnalisable LEO comprend :

- Deux couchages superposés avec sommier aux dimensions de 90x200 cm accessible via une échelle de trois marches
- Un tiroir optionnel de L163 x P42 cm
- Un espace de rangement comprenant trois niches L67 x H27 cm ainsi qu'une plateforme de pose L207 cm à chaque étage, faisant office de chevet
- Des fonds de niches réversibles **Blanc | Chêne** livrés avec la version Blanche du modèle LEO



Dimensions : L207 x H164 x P132, Nombre de colis : 5

(2544) Poids : 130 kg - Volume : 0.274m³

(2744) Poids : 121 kg - Volume : 0.253m³

2544LIS4 : Modèle Blanc + niches réversibles Blanc | Chêne Brooklyn

2744LISU : Modèle Chêne Jackson | Gris Ombre + niches Gris Ombre



2344TIRO : L163 x H22 x P42, Weight :

10 kg - Volume : 0.022m³; Nombre

colis : 1



✚ Découvrez notre lit combiné Lucas : la solution couchage haut de gamme, multifonctionnelle et complète conçue pour offrir un maximum de confort tout en optimisant l'espace.

✚ Lucas intègre son propre espace de travail avec un bureau pratique qui se glisse sous le lit après utilisation. Les niches qui lui sont accolées permettront de ranger livres et cahiers. Une fois le bureau fermé, les niches s'alignent pour créer une façade uniforme et harmonieuse.

✚ Pour compléter la fonction, un espace lingère est dissimulé derrière l'échelle se distinguant de l'univers de travail. Rangez des jouets encombrants ou offrez à votre enfant une cachette spacieuse grâce à l'espace libre situé sous le couchage.

✚ Une échelle en forme permet d'accéder au couchage équipé d'un large plan de pose et de 3 niches faisant office de chevet. Les pièces structurales **Chêne du Japon** rappellent la robustesse du bois et les éléments **Blanc** créent un bi-ton élégant et contemporain qui conviendra aussi bien aux garçons qu'aux filles.



Les produits sont fabriqués en panneaux de particules, avec une épaisseur de 15 et 22 mm

CHÊNE DU JAPON

BLANC



Le lit combiné **LUCAS** comprend :

- 1 bureau avec roulettes qui se range sous le lit
- 9 niches de rangement
- Un large plan de pose au-dessus des niches faisant office de chevet
- Une échelle en forme avec 2 marches

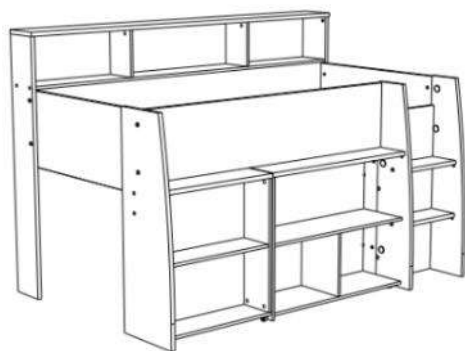

2100COMB : L208 x H140 x P133;
Poids : 127kg - Volume : 0.271m³;
Nombre de colis : 5

CHAMBRE ENFANT / Milky



✚ Le lit tout-en-un **Milky** offre de multiples espaces de rangement avec la présence de deux tiroirs type commode, une zone bibliothèque au dessus, un bureau de L100 x P39 cm ainsi qu'un volume de rangement de plus de **900L** sous le lit

✚ Disponible dans ses deux versions modernes **Chêne Jackson | Black Stipple** ou **Blanc | Gris Loft** mettant en valeur les lignes design de ce modèle mixte pour faire de celui-ci l'élément central d'un look déco aussi bien fille que garçon



Les produits sont fabriqués en panneaux de particules, avec une épaisseur de 15 et 22 mm
Les tiroirs sont équipés d'un système de coulisse métallique à galets

WHITE

JACKSON OAK

LOFT GREY

BLACK STIPPLE



Le lit MILKY comprend :

- Un lit aux dimensions de 90x200 cm adaptable 90x190 cm, disposé à mi-hauteur et accessible via une échelle de deux marches
- Deux tiroirs de L75 x P35 cm équipés de fines poignées tendances et ergonomiques
- Un espace bureau de L100 x P39 cm
- Un espace de rangement équivalent à plus de 900 litres sous le lit
- Un espace bibliothèque de L75 cm au dessus des tiroirs, en prolongement du bureau

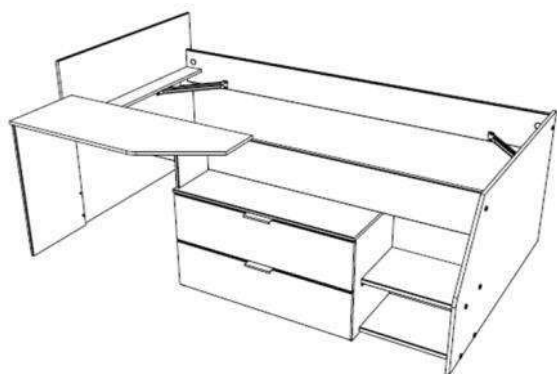

Dimensions : L134 x H90 x P203

Poids : 62 kg - Volume : 0.143m³ (2389) - 0.131m³ (2309)

Nombre de colis : 2

2389LITI : Modèle Chêne Jackson | Black Stipple

2309LITI : Modèle Blanc | Gris Loft

CHAMBRE ENFANT / Nashville



✚ Disponible en 90x200 cm le modèle **Nashville** offre de multiples espaces de rangement avec la présence de deux tiroirs et d'une niche, disponible à droite ou à gauche du lit selon vos envies

✚ Accordez Votre lit industriel Nashville à la commode et chevet du même coloris !

✚ Les poignées noires finition métal s'accordent avec la moulure au coloris **Black Stipple** pour un look en bi-ton tendance **Black Stipple | Chêne Jackson**. Ce modèle est également disponible dans un bi-ton **Blanc | Gris Argent** plus traditionnel



Les produits sont fabriqués en panneaux de particules, avec une épaisseur de 15 et 22 mm
Les tiroirs sont équipés d'un système de coulisse à billes

WHITE	JACKSON OAK
SILVER GREY	BLACK STIPPLE



La collection **NASHVILLE** comprend :

- Un couchage disponible en 90x200 cm,
- Deux tiroirs amovibles de L66 x P33 cm équipés de fines poignées tendances finition métal et disposables à droite ou à gauche du lit
- Une commode 3 tiroirs et un chevet avec 1 tiroir
- Une tête de lit avec une moulure au coloris Black Stipple pour les modèles Chêne Jackson ou Gris Argent pour les modèles Blanc
- Une niche de rangement supplémentaire placée entre les tiroirs

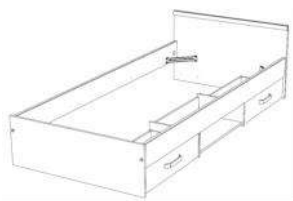

Dimensions : L96 x H59 x P203

Poids : 30 kg - Volume : 0.063m³

Nombre de colis : 2

2038L2TI : Blanc | Gris Argent

2078L2TI : Modèle Chêne Jackson | Black Stipple



2078CO3T : L80 x H88 x P44

Poids : 30 kg - Volume : 0.064m³

Nombre de colis : 1



2078CH1T : L40 x H34 x P30

Poids : 7 kg - Volume : 0.017m³

Nombre de colis : 1

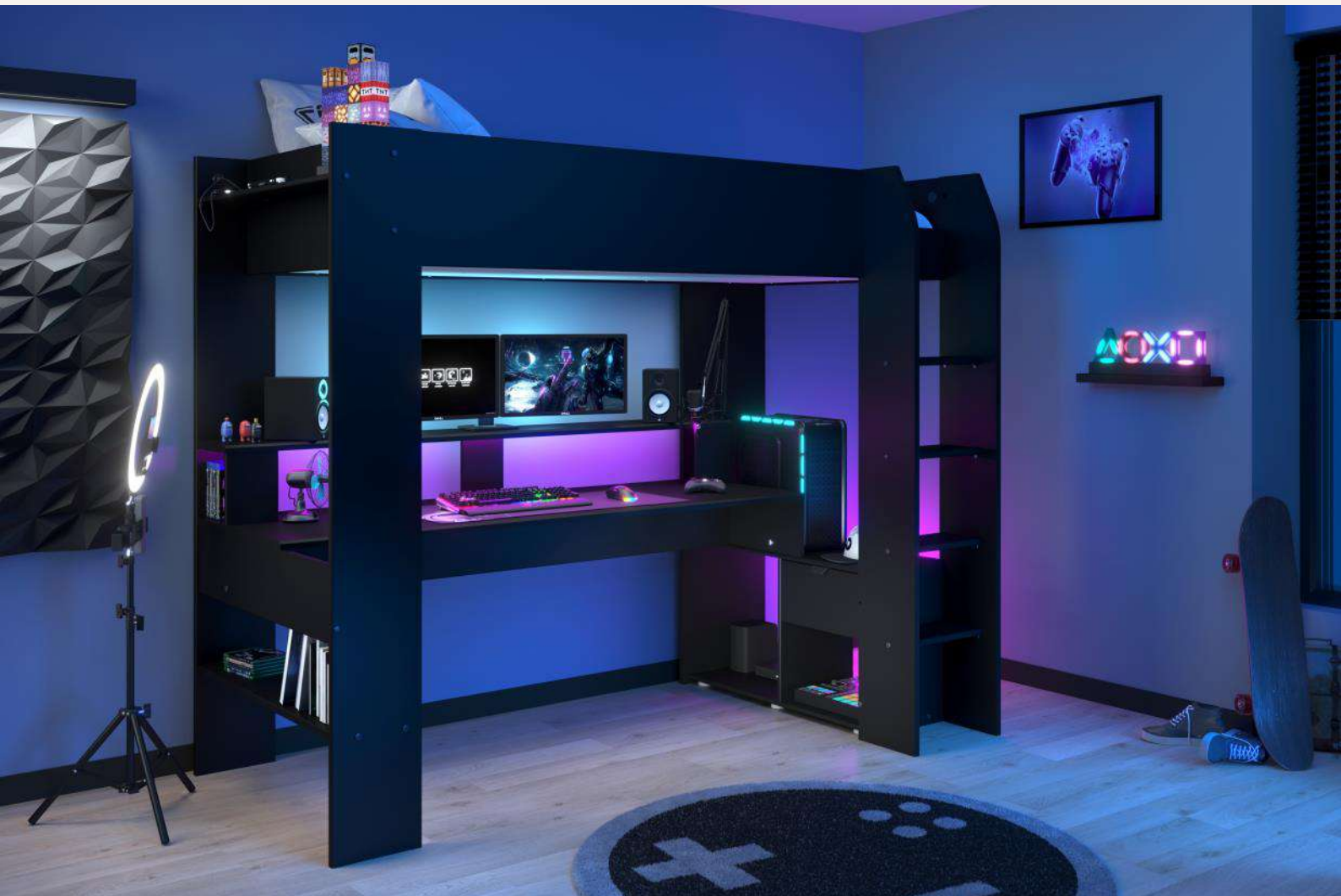

L'univers du gaming à portée de main !

✚ Outre son grand bureau avec réhausse pouvant accueillir 3 écrans, ce lit-surélevé au coloris **Black Stipple** dispose de nombreux atouts pour vous permettre de profiter d'une expérience immersive et d'un important gain de place !

✚ Ce lit-surélevé dispose également de nombreuses fonctionnalités :

- couchage 90 x 200
- grand bureau avec réhausse
- tablette de pose avec double prise USB
- tiroir avec poignée finition carbone
- espace pour unité centrale
- kit LED RVB avec télécommande

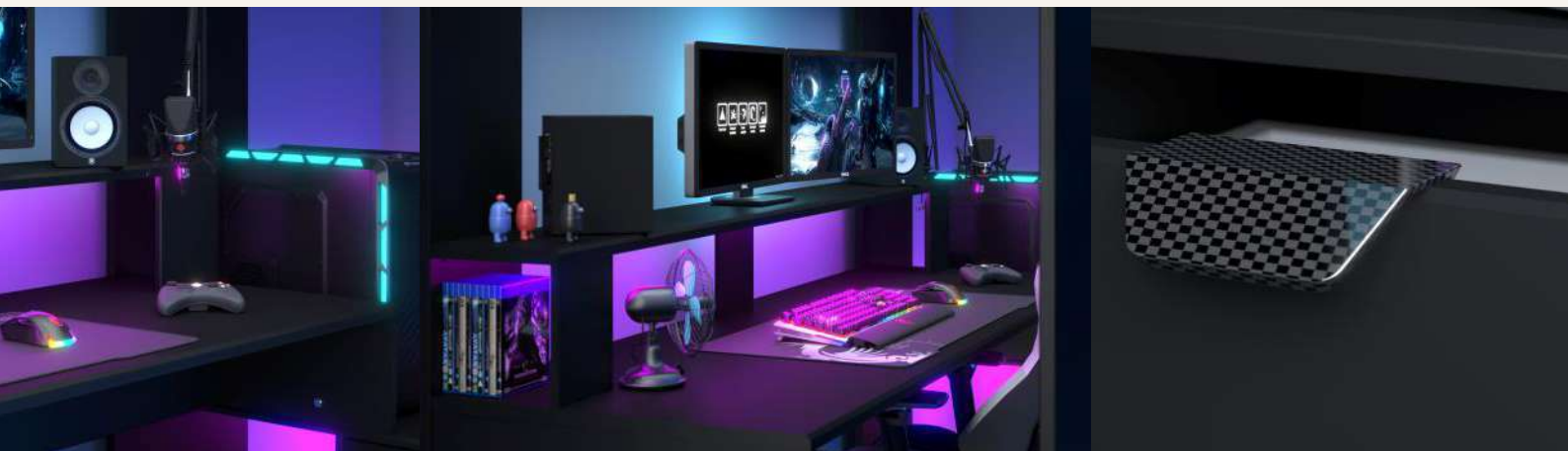

Les produits sont fabriqués en panneaux de particules, avec une épaisseur de 15 et 22 mm
Les tiroirs sont équipés d'un système de coulisse métallique à galets

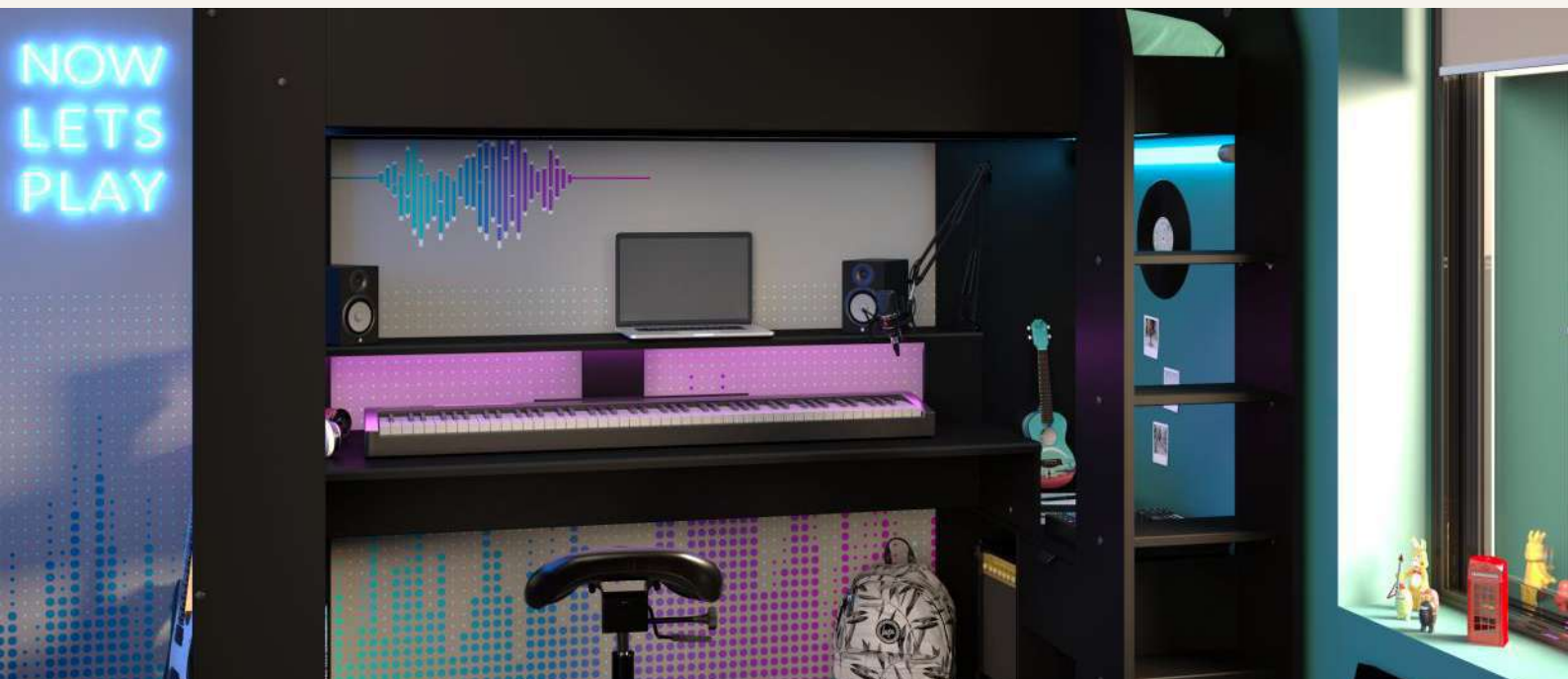

Le lit-surélevé **ONLINE** comprend :

- Un couchage aux dimensions de 90x200 cm avec sommier et accessible via une échelle de quatre marches
- Un bureau de 184 cm de longueur x 60 cm de profondeur avec une réhausse pouvant accueillir 3 écrans
- Une plateforme de pose type chevet avec double prise USB
- Un espace dédié à l'accueil d'une unité centrale, au dessus de plusieurs rangements ouverts
- Un tiroir facilement accessible avec poignée finition carbone
- Un kit LED RVB avec télécommande incluse
- Une seconde plateforme de pose de 90 cm de longueur située à gauche du bureau

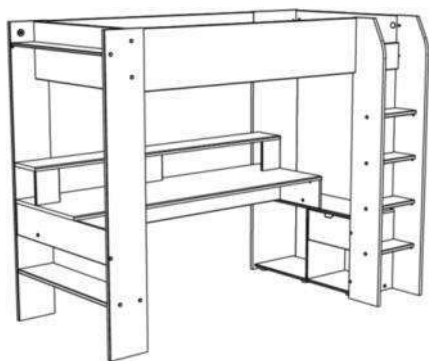

2368LSUR : L220 x H180 x P116

Poids : 133 kg - Volume : 0.275m³

Nombre de colis : 5

CHAMBRE ENFANT / Pirouette



✦ Pirouette est une chambre complète qui saura s'adapter à votre enfant et à ses besoins. Cette chambre mixte comprend un lit bas et un lit combiné, un bureau, un chevet, une commode ainsi qu'une armoire.

✦ Son coloris Blanc et ses panneaux réversibles Gris Galet ou Rose Dragée à votre convenance, s'adaptent aux goûts de votre enfant lors du montage. Pirouette est un intemporel qui saura être le meilleur allié des enfants et des parents.



Les produits sont fabriqués en panneaux de particules, avec une épaisseur de 15 mm

WHITE

PINK

PEBBLE GREY

CHAMBRE ENFANT / Pirouette



La chambre intemporelle **PIROUETTE** comprend :

- 2 couchages dont un lit bas en 90cm et un lit en hauteur comprenant rangements et 1 grand plateau de bureau arrondi.
- Une commode avec 3 tiroirs spacieux.
- Un chevet possédant un tiroir.
- 1 Armoire d'1m82 avec 2 portes et un aménagement intérieur comprenant 3 étagères et 2 tringles.
- Un bureau muni d'une porte et d'une niche.



2150COMB : L. : 204 cm - H. : 104 cm - P. 132 ; Poids : 91 ; Volume : 0.187m³ ; Nombre de colis : 4



2150LI90 : L. : 100 cm - H. : 67 cm - P. : 193 cm ; Poids : 21 ; Volume : 0.055m³ ; Nombre de colis : 1



2150L290 : L. : 100 cm - H. : 67 cm - P. : 203 cm ; Poids : 21 ; Volume : 0.056m³ ; Nombre de colis : 1



2150CO3T : L. : 83 cm - H. : 82 cm - P. : 43 cm ; Poids : 26 ; Volume : 0.053m³ ; Nombre de colis : 1



2150AR2P : L. : 91 cm - H. : 182 cm - P. : 50 cm ; Poids : 62 ; Volume : 0.123m³ ; Nombre de colis : 2



2150BU1P : L. : 110 cm - H. : 75 cm - P. : 50 cm ; Poids : 24 ; Volume : 0.053m³ ; Nombre de colis : 1



2150CH1T : L. : 33 cm - H. : 40 cm - P. : 33 cm ; Poids : 7 ; Volume : 0.014m³ ; Nombre de colis : 1

CHAMBRE ENFANT / Pirouette



✚ Aménagez la chambre de votre fille comme de votre garçon avec notre solution couchage fonctionnelle et gain de place : le lit combiné Pirouette !

✚ Pour ranger les jouets ou cahiers de votre enfant, Pirouette intègre 4 niches de rangement sur lesquelles repose un long bureau arrondi créant un espace de travail compact et pratique. Quant à vos objets encombrants, ils trouveront parfaitement leur place dans le grand espace situé sous le lit où votre enfant adorera se cacher !

✚ Ce lit mi-hauteur accessible par 2 marches, se démarque grâce à son coloris intemporel **Blanc** réhaussé par ses panneaux réversibles **Gris Galet** ou **Rose Dragée**.

Son design minimaliste et ses finitions arrondies font de Pirouette un incontournable des lits combinés.



Les produits sont fabriqués en panneaux de particules, avec une épaisseur de 15, 18 et 22 mm

WHITE

PINK

PEBBLE GREY



Le lit combiné **PIROUETTE** comprend :

- Un lit d'1m de haut accessible par 2 marches
- Conçu pour accueillir un matelas de 90x190cm ou 90x200cm
- 1 bureau de 160cm de long
- 4 niches de 25cm de profondeur avec tablettes réversibles



2150COMB : L. : 204 cm - H. : 104 cm - P. : 131; Poids : 91kg; Volume : 0.187; Nombre de colis : 4



✚ Un lit combiné à prix mini comprenant :

- Un couchage 90x200 cm situé à mi-hauteur
- Un bureau sur roulettes équipé d'un espace de travail de 89x67 cm
- Un rangement fermé par deux portes ainsi qu'une niche ouverte de 38 cm de profondeur située au dessus

✚ Un décor **Blanc** intemporel mis en valeur par la présence de moulures **Gris Argent** en tête et pied de lit pour un look très contemporain !



2270COMB : L206 x H110 x P183

Poids : 101 kg - Volume : 0,212m³

Nombre de colis : 2



✚ Laissez place à votre imagination et aménagez votre chambre à la façon dans un style cabane avec la collection thématique Shelter aux coloris **Chêne Jackson | Blanc**

✚ Une chambre complète incontournable composée de :

- Deux lits bas (90x190 cm et 90x200 cm)
- Un environnement de lit ou bureau
- Un lit bébé et plan à langer
- Une armoire 2 portes
- Une commode
- Un chevet
- Un bureau



CHENE JACKSON

BLANC

Les produits sont fabriqués en panneaux de particules, avec une épaisseur de 15 et 22 mm
Les tiroirs sont équipés d'un système de coulisse à galets (à billes pour le bureau et l'environnement)



La chambre à la thématique cabane SHELTER comprend :

- Un lit bas disponible en 90x190 cm et 90x200 cm, plus un lot de 2 tiroirs en option
- Une armoire équipée de 2 portes ainsi que d'un tiroir
- Un bureau avec tiroir
- Une commode deux tiroirs munie de deux niches de rangement
- Un environnement disponible au choix autour du lit ou du bureau
- Un chevet 1 porte
- Un lit pour bébé ainsi qu'une table à langer



2400LI90 : L98 x H66 x P194cm;
Poids : 20kg - Volume : 0,043m3;
Number of packages : 2



2400L290 : L98 x H66 x P203cm;
Poids : 21kg - Volume : 0,047m3;
Nombre de colis : 2

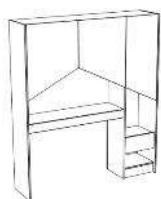

2400ENVI : L132 x H151 x P32cm;
Poids : 43kg - Volume : 0,094m3;
Nombre de colis : 2

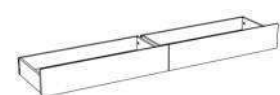

2400TIRO : L189 x H21 x P42cm;
Poids : 12kg - Volume : 0,024m3;
Nombre de colis : 1

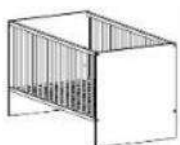

2400LIBB : L124 x H86 x P66cm;
Poids : 22kg - Volume : 0,096m3;
Nombre de colis : 1

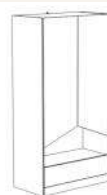

2400A2PT : L92 x H181 x P50cm;
Weight : 61kg - Volume : 0,127m3;
Number of packages : 2



2400CO2T : L84 x H78 x P40cm;
Poids : 26kg - Volume : 0,056m3;
Nombre de colis : 1



2400CH1P : L40 x H41 x P33cm;
Poids : 7kg - Volume : 0,019m3;
Nombre de colis : 1



2400BURE : L94 x H71 x P50cm;
Poids : 16kg - Volume : 0,037m3;
Nombre de colis : 1



2400PLAN : L55 x H20 x P77cm;
Poids : 7kg - Volume : 0,018m3;
Nombre de colis : 1



✚ La gamme Shelter s'agrandit avec son lit superposé !

✚ Un lit superposé gain de place incluant sommier, niches et plan de pose pour chaque couchage. Son échelle aux formes arrondies garantit un accès facile et sécurisé au couchage du haut.

✚ Possibilité d'ajouter en option un grand tiroir de rangement pour optimiser l'espace sous le lit.

✚ Le lit superposé Shelter s'intégrera idéalement avec les autres éléments de la gamme créant un univers unique pour fille comme pour garçon grâce à ses teintes naturelles et mixtes **Blanc** et **Chêne Jackson**.



JACKSON - OAK

WHITE

Les produits sont fabriqués en panneaux de particules, avec une épaisseur de 15 et 22 mm

Les tiroirs sont équipés d'un système de coulisse à galets (à billes pour le bureau et l'environnement)



Le lit superposé de la gamme **SHELTER** comprend :

- 2 couchages de 90x200 cm
- 1 sommier, 3 niches et un plan de pose à chaque étage
- Une échelle avec 3 marches
- Une option de tiroir L163xP42cm



2400LISU : L207 x H164 x P132

Poids : 121 kg - Volume : 0,253m³

Nombre de colis : 5



2400TIR2 : L163 x H22 x P42

Poids : 10 kg - Volume : 0,022m³

Nombre de colis : 1



➤ À la recherche d'une solution innovante pour optimiser l'espace dans la chambre de votre enfant sans perdre de l'esthétisme et de la fonction ? Notre Lit Surélevé SHELTER est la réponse parfaite à vos besoins.

➤ La conception intelligente de Shelter est idéale pour les chambres avec un espace limité puisqu'il combine à la fois un couchage, un espace de travail et de rangement. Ce lit est équipé d'un bureau avec tiroir, d'une penderie pratique et d'une étagère spacieuse pour ranger vos objets, cahiers ou vêtements.

➤ Son échelle en forme robuste permet un accès facile à son couchage 90x200cm fonctionnel grâce à ses 3 niches et son plan de pose offrant un chevet spacieux

➤ La fusion harmonieuse du **Chêne Jackson** chaleureux et du **Blanc** crée un design mixte, s'adaptant aussi bien aux goûts des filles que ceux des garçons. Pour un accord parfait, mixez votre lit surélevé avec les autres éléments de la gamme SHELTER.



JACKSON OAK

WHITE

Les produits sont fabriqués en panneaux de particules, avec une épaisseur de 15 et 22 mm

Les tiroirs sont équipés d'un système de coulisse à galets (à billes pour le bureau et l'environnement)



Le lit surélevé de la gamme **SHELTER** comprend :

- 1 couchage de 90x200 cm accessible avec
Une échelle avec 4 marches
- 1 sommier, 3 niches et un plan de pose
- Un bureau avec 1 tiroir
- Une bibliothèque avec 3 étagères
- Une penderie

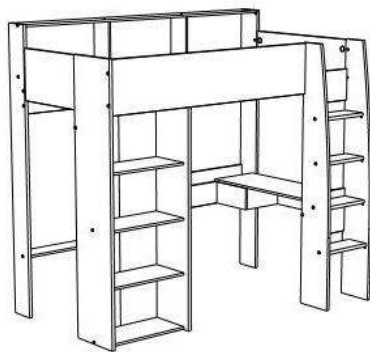

2400LSUR : L204 x H193 x P132cm;
Poids : 119 kg - Volume : 0,246m³;
Nombre de colis : 5

CHAMBRE ENFANT / Shelter



✚ Notre gamme Shelter ne cesse de se réinventer et vous présente son nouveau lit combiné

✚ Le lit combiné, en plus d'un couchage 90x200cm, intègre un grand plateau de travail. Bien pensé, l'espace couchage est séparé de la fonction travail grâce à son échelle. Les aménagements latéraux seront parfaits pour ranger les cahiers, classeurs ou même des vêtements.

✚ Le lit combiné Shelter s'accordera parfaitement avec les autres éléments de la gamme créant un univers unique pour fille comme pour garçon grâce à ses teintes naturelles et mixtes **Blanc** et **Chêne Jackson**.



JACKSON - OAK

WHITE

Les produits sont fabriqués en panneaux de particules, avec une épaisseur de 15 et 22 mm

Les tiroirs sont équipés d'un système de coulisse à galets (à billes pour le bureau et l'environnement)



Le nouveau lit combiné de la gamme **SHELTER** comprend :

- Un couchage de 90x200 cm
- Une échelle avec 2 marches
- Un plateau de travail fixe de 42 x 135mm en forme pour faciliter l'accès à l'échelle et le déplacement dans la chambre
- Une étagère latéral pour les revues

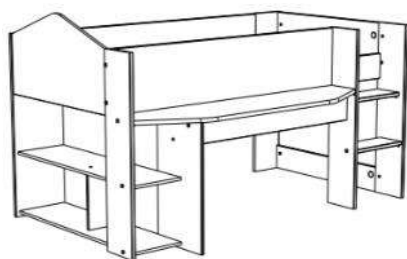

2400COM2 : L205 x H120 x P134cm;
Poids : 89 kg - Volume : 0,185m³
Nombre de colis : 3



✚ La collection SHELTER CELADON transforme la chambre de votre enfant en un véritable espace de jeu et de repos, inspiré de l'univers des cabanes.

✚ Shelter offre de nombreuses solutions de rangement pour garder la chambre de votre enfant ordonnée avec son armoire 2 portes et tiroir intégré parfait pour organiser les vêtements et les accessoires tandis que la commode 2 tiroirs et niches de rangement est idéale pour les jouets, livres et autres petits objets. Utilisez l'espace sous le lit pour un rangement supplémentaire sans encombrement.

✚ L'environnement peut être disposé autour du lit 90x190cm ou 90x200 faisant office de chevet. Si vous préférez l'ajouter au bureau pour l'optimisation du rangement, vous pourrez ajouter à votre lit un chevet une porte.

✚ La fusion harmonieuse du **Chêne Jackson** chaleureux et du **Vert Celadon** donne du peps à l'espace nuit et plonge dans un univers naturel complété par le style cabane. Doux et tendance, SHELTER CELADON s'adapte autant à une fille qu'à un garçon !



Les produits sont fabriqués en panneaux de particules, avec une épaisseur de 15 et 22 mm

Les tiroirs sont équipés d'un système de coulisse à galets (à billes pour le bureau et l'environnement)

CHENE JACKSON

VERT CELADON



La gamme **SHELTER CELADON** comprend :

- Un lit bas disponible en 90x190 cm et 90x200 cm, plus un lot de 2 tiroirs en option
- Une armoire équipée de 2 portes ainsi que d'un tiroir
- Un bureau avec tiroir
- Une commode deux tiroirs munie de deux niches de rangement
- Un environnement disponible au choix autour du lit ou du bureau
- Un chevet 1 porte

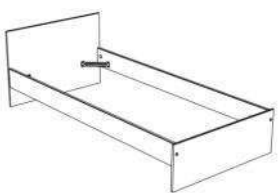

2400LI90 : L98 x H66 x P194cm;
Poids : 20kg - Volume : 0,043m³;
Nombre de colis : 2



2400L290 : L98 x H66 x P203cm;
Poids : 21kg - Volume : 0,047m³;
Nombre de colis : 2

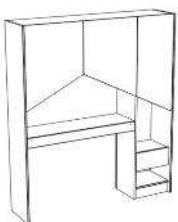

2401ENVI : L132 x H151 x P32cm;
Poids : 43kg - Volume : 0,094m³;
Nombre de colis : 2

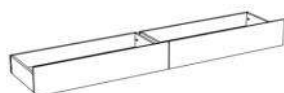

2401TIRO : L189 x H21 x P42cm;
Poids : 12kg - Volume : 0,024m³;
Nombre de colis : 1

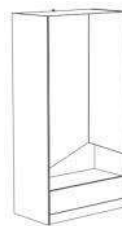

2401A2PT : L92 x H181 x P50cm;
Poids : 61kg - Volume : 0,127m³;
Nombre de colis : 2



2401CO2T : L84 x H78 x P40cm;
Poids : 26kg - Volume : 0,056m³;
Nombre de colis : 1



2401CO2T : L40 x H41 x P33cm;
Poids : 7kg - Volume : 0,019m³;
Nombre de colis : 1



2400BURE : L94 x H71 x P50cm;
Poids : 16kg - Volume : 0,037m³;
Nombre de colis : 1



✦ Le lit-banquette compact et design **Sleep** se modernise avec ses nouvelles teintes tendances et mixtes !

✦ Plus besoin de chevet grâce à ses 3 niches et ses 2m de plan de pose vous permettant de garder vos objets à portée de mains. Pour optimiser l'espace de rangement sans encombrer votre chambre, ajoutez sous votre lit notre option de 2 grands tiroirs disponibles en deux coloris.

✦ Lors du montage, Sleep s'adaptera à vos goûts en vous proposant des fonds de niches **Blanches** ou **Chêne du Japon**. Les teintes de ce lit moderne aux formes arrondies s'intégreront aussi bien dans une chambre fille que dans une chambre garçon.



WHITE

CHÊNE DU JAPON



Le lit-banquette **SLEEP** comprend :

- Un couchage aux dimensions de 90x200 cm adaptable 90x190 cm
- Une plate-forme de pose L200 x P19 cm
- Un lot de 2 tiroirs L99 x P53 cm disponibles en deux coloris
- Trois niches de rangement L66 x P17 cm aux fonds réversibles : **Blanc** et **Chêne**

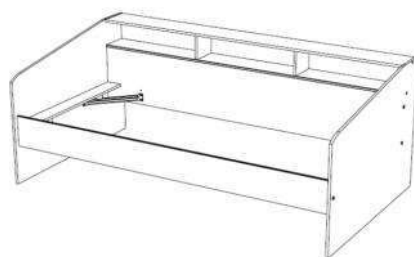

2339L290 : L203 x H82 x P113.
Poids : 48 kg - Volume : 0.104m³
Nombre de colis : 2

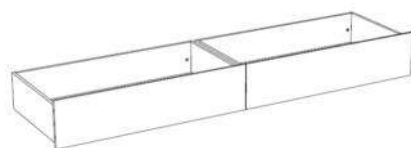

L199 x H25 x P53. Poids : 18 kg -
Volume : 0.041m³
2339TIRO : Chêne du Japon
2338TIRO : Blanc



✚ Une chambre complète et **fonctionnelle** proposant deux solutions de couchage différentes à petit prix, à savoir un lit bas équipé de **grands tiroirs** pour ranger livres, jouets et bien plus encore ou un lit surélevé comprenant un bureau avec un large plan de travail ainsi que 3 étagères latérales

✚ Cette chambre au décor **Pin Petterson** est équipée de belles poignées encastrées et ergonomiques mais également de chants réversibles **Bleu | Rose** pour un look qui plaira aussi bien aux filles qu'aux garçons !



Les produits sont fabriqués en panneaux de particules, avec une épaisseur de 15 et 22 mm
 Les tiroirs sont équipés d'un système de coulisse à galets (à billes pour le chevet et le bureau)



La chambre mixte **SMOOZY** comprend :

- Un lit bas fonctionnel incluant deux tiroirs et deux niches de rangement
- Un lit surélevé comprenant un bureau équipé d'un plan de travail de 160 cm de long ainsi que 3 étagères latérales
- Un chevet avec tiroir
- Une commode composée de 3 tiroirs
- Un bureau muni d'un tiroir et d'une porte
- Une armoire de 182 cm de haut, équipée de 3 étagères ainsi que de 2 penderies



2223L2TI : L95 x H80 x P203
Poids : 52 kg - Volume : 0,106m³
Nombre de colis : 2



2223LSUR : L206 x H180 x P108
Poids : 111 kg - Volume : 0,226m³
Nombre de colis : 3



2223BURE : L121 x H77 x P50
Poids : 28 kg - Volume : 0,07m³



2223CH1T : L40 x H41 x P33
Poids : 8 kg - Volume : 0,018m³



2223CO3T : L79 x H75 x P41
Poids : 28 kg - Volume : 0,056m³

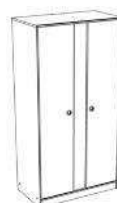

2223A2PR : L90 x H182 x P51
Poids : 63 kg - Volume : 0,129m³
Nombre de colis : 2



✚ Un lit superposé comprenant deux espaces de couchage plus distincts que dans un lit superposé classique

✚ Une échelle en forme qui permet un accès facile et sécurisé au couchage du haut

✚ Un **agencement intégré** sur deux niveaux avec un espace de rangement fermé comprenant une lingère 3 rayons, une barre de penderie, un tiroir, une plateforme de pose de L92 x P16 cm en bout de lit supérieur + un chevet de L57 x P24 cm derrière le rangement du bas.

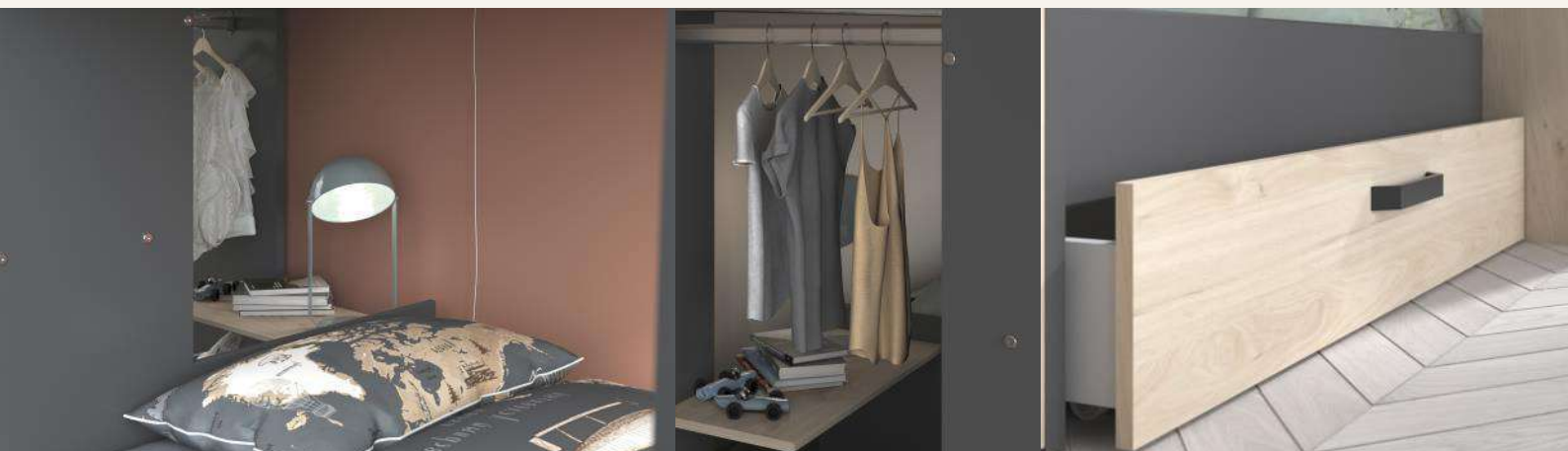

Les produits sont fabriqués en panneaux de particules, avec une épaisseur de 15 et 22 mm
Le tiroir est équipé d'un système de coulisse métallique à galets

DARK GREY

JACKSON OAK



Le lit superposé **STIM 2** comprend :

- Deux couchages superposés aux dimensions de 90x200 cm avec sommiers et accessible via une échelle de trois marches
- Un tiroir situé sous le lit du bas aux dimensions de L104 x P39 cm
- Un chevet de L57 x P24 cm derrière le rangement du bas
- Un espace de rangement fermé comprenant une lingère 3 étages de L72 x P37 cm
- Une barre de penderie située derrière l'espace de rangement fermé, avec tablette intégrée
- Une plateforme de pose de L92 x P16 cm en bout de lit supérieur

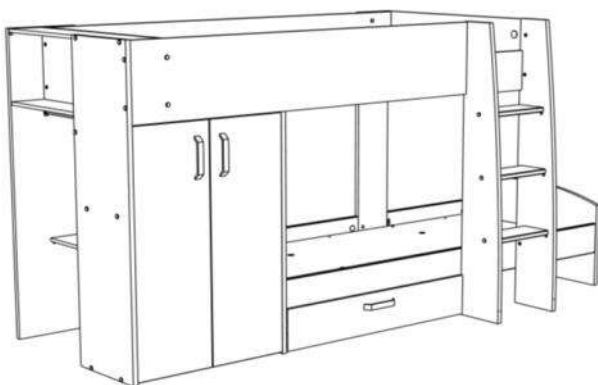

2142LISU : L280 x H142 x P119
Poids : 150 kg - Volume : 0.299m3
Nombre de colis : 5

CHAMBRE ENFANT / Tobo



✦ Ludique et fonctionnel, ce lit à mi-hauteur offre des espaces de rangements supplémentaires situés sous le lit grâce aux deux tiroirs latéraux équipés de poignées ergonomiques ainsi qu'une niche ouverte en pied de lit

✦ La rampe de toboggan est adaptée aux enfants et protégée par plusieurs chants ABS afin de garantir leur sécurité

✦ Un style tendance et épuré grâce au décor bi-ton **Blanc | Chêne Jackson** qui apporte une touche de calme et de nature



Les produits sont fabriqués en panneaux de particules, avec une épaisseur de 15 et 22 mm
Les tiroirs sont équipés d'un système de coulisse métallique à galets

WHITE

JACKSON OAK



L'ensemble lit-toboggan **TOBO** comprend :

- Un lit aux dimensions de 90x200 cm, disposé à mi-hauteur, incluant un sommier et accessible via une échelle de deux marches
- Deux tiroirs de L64 x P35 cm équipés de poignées ergonomiques
- Deux espaces de stockage de L90 x l30 cm situés en bout de lit
- Un toboggan de L97 x l35 cm

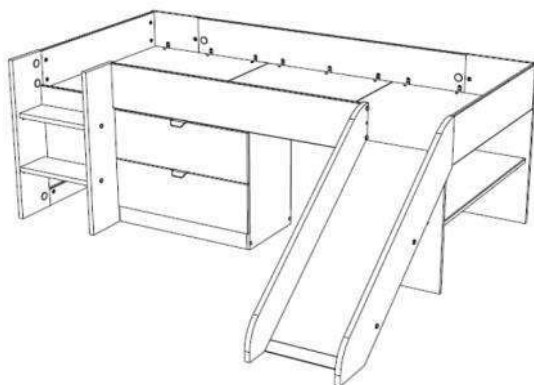

2374TOBO : L204 x H78 x P184

Poids : 83 kg - Volume : 0.185m³

Nombre de colis : 3



✚ Un lit combiné multifonction très pratique comprenant un couchage, un véritable bureau de 130 cm de long avec passe-câbles, de grands volumes de rangement ainsi qu'une spacieuse penderie

✚ Créez une ambiance naturelle et chaleureuse dans la chambre de votre enfant avec ce lit aux tons **Chêne Jackson | Blanc**

✚ Accédez très facilement au couchage grâce à la présence d'un passage en forme et d'une large échelle recentrée



JACKSON OAK

WHITE

Les produits sont fabriqués en panneaux de particules, avec une épaisseur de 15 et 22 mm
Les tiroirs sont équipés d'un système de coulisse à billes



Le lit-combiné TOM comprend :

- Un couchage aux dimensions de 90x200 cm accessible via une échelle recentrée de quatre marches
- Un grand bureau de 130 cm de long, avec passe-câbles, mais également 3 profonds tiroirs pour un maximum de rangements
- Un spacieux espace de rangement fermé type armoire de plus de 65 cm de long x 106 cm de haut x 40 cm de profondeur et comprenant une plateforme de pose ainsi qu'une barre de penderie

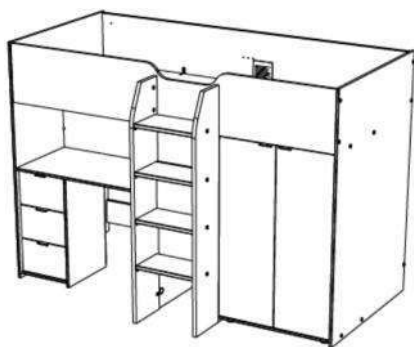

2360COMB : L203 x H146 x P118

Poids : 135 kg - Volume : 0.285m³

Nombre de colis : 5



CHAMBRES ADULTE

CHAMBRE ADULTE / Aalborg



✦ La chambre adulte AALBORG se réinvente en intégrant de nouvelles fonctionnalités intelligentes tout en conservant son look d'inspiration nordique.

✦ Les lits Aalborg disponibles en 140x190 cm, 140x200 cm ou 160x200 cm peuvent désormais être équipés d'une console sur roulette idéale pour lire, travailler ou pour vos petits déjeuners.

✦ La gamme intègre des rangements astucieux, avec un dressing et une commode qui peuvent se superposer pour gagner de l'espace ou se placer côte à côte s'intégrant dans les mansardes, ainsi qu'une armoire 3 portes.

✦ Avec ses lignes épurées et ses pieds compas, la collection Aalborg saura vous séduire avec ses alliances de coloris **Chêne du Japon** et **Blanc**. De fines poignées unies habillent les meubles de façon subtile pour un résultat élégant et intemporel



Les produits sont fabriqués en panneaux de particules, avec une épaisseur de 12, 15 et 22 mm
Les tiroirs sont équipés d'un système de coulisse métallique à galets (à billes pour le chevet)

BLANC

CHENE DU JAPON



La chambre scandinave **AALBORG** comprend :

- Un lit disponible en 140x190 cm, 140x200cm ou 160x200 cm avec une tête de lit H84 cm incluse
- Un chevet de 56 cm de haut comprenant un tiroir ainsi qu'une niche de rangement
- Une console coulissante à placer au dessus du lit
- Un dressing avec tringle et 2 étagères
- Une commode 2 tiroir avec niche et 2 étagères
- Une armoire 3 portes avec un espace lingère, un espace dressing ainsi que deux tiroirs



3500L140 : L145 x H84 x P195cm,
Poids : 36 kg - Volume : 0,073m3,
Nombre de colis : 3



3500L240 : L145 x H84 x P205cm,
Poids : 36 kg - Volume : 0,074m3
Nombre de colis : 3



3500L260 : L165 x H84 x P205cm,
Poids : 42 kg - Volume : 0,084m3,
Nombre de colis : 4



3500CONS : L167 x H75 x P317cm,
Poids : 21 kg - Volume : 0,041m3,
Nombre de colis : 1



3500AR3P : L135 x H200 x P54cm,
Poids : 93 kg - Volume : 0,18m3,
Nombre de colis : 3



3500DRES : L91 x H123 x P40cm,
Poids : 23 kg - Volume : 0,050m3,
Nombre de colis : 1



3500CO2T : L91 x H83 x P40cm,
Poids : 28 kg - Volume : 0,059m3,
Nombre de colis : 1



3500CH1T : L44 x H56 x P33cm,
Poids : 8 kg - Volume : 0,019m3,
Nombre de colis : 1

CHAMBRE ADULTE / Achille



✚ Combinez la fonction et le style avec ce lit ergonomique **ACHILLE** disponible en 2 styles !

✚ Cette solution couchage 140x200cm adaptable 190cm intègre 3 grands tiroirs de rangement et 2 niches ouvertes idéales pour ranger vos livres ou autres objets restant facilement accessibles.

✚ Complétez la fonction avec cette tête de lit style industriel avec ses 7 niches

✚ Achille est disponible dans style industriel avec son bi-ton **Chêne Jackson** et ses fonds de niches et poignées **Black Stipple** et désormais dans une version nature et intemporelle avec son look **Chêne Jackson** et **Blanc**.



CHENE JACKSON

CHENE JACKSON

BLACK STIPPLE

BLANC

Les produits sont fabriqués en panneaux de particules, avec une épaisseur de 15 et 22 mm

Les tiroirs sont équipés d'un système de coulisse à galets



Le lit style fonction **ACHILLE** comprend :

- Un espace de couchage de 140x200 cm adaptable en 140x190cm disponible en 2 coloris.
- 3 tiroirs
- Deux grandes niches ouvertes
- 3 poignées
- Une tête de lit avec 7 niches



L146 x H76 x P204cm; Poids : 56 kg -
Volume : 0,143m³; Nombre de colis : 2

3301L240 : Chêne Jackson & Blanc

3303L240 : Chêne Jackson & Black Stipple



3303TETE : L182 x H21 x P99cm

Poids : 21kg - Volume : 0,061m³

Nombre de colis : 1

CHAMBRE ADULTE / Bianca



✚ Equipé d'une tête et d'un pied de lit en finition blanc brillant, ce modèle très contemporain vous permettra de relooker votre chambre à petit prix

✚ Un chevet muni d'un tiroir à la face **Blanc Brillant** de 11 cm de hauteur est également disponible pour compléter votre ambiance

✚ Un style **sobre et naturel** avec la présence de décors **Blanc Mat | Blanc Brillant**



3071L140 : L146 x H75 x P195
Poids : 26 kg - Volume : 0,050m³



3071CHET : L44 x H29 x P33
Poids : 6 kg - Volume : 0,013m³

Les produits sont fabriqués en panneaux de particules, avec une épaisseur de 15 et 22 mm

Les tiroirs sont équipés d'un système de coulisse à billes

WHITE

CHAMBRE ADULTE / Bridge

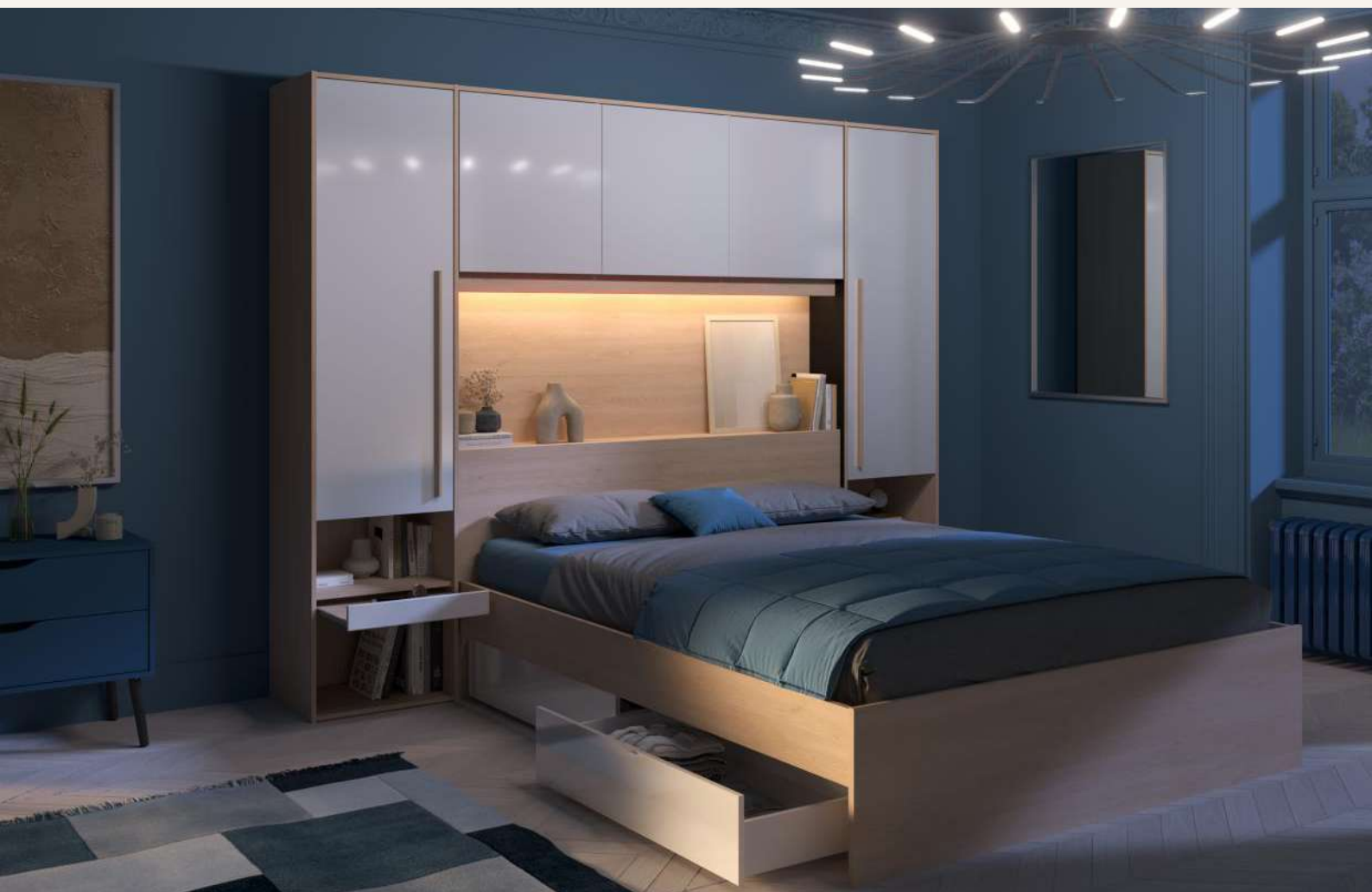

✦ Bridge est un mobilier complet, contemporain et gain de place qui vous permettra d'intégrer à la fois des rangements, des chevets, une penderie ainsi que de nombreuses étagères.

✦ Le lit s'intègre parfaitement à la tête de lit dont la niche décorative noire est illuminée par des leds, habillant votre mur d'une touche de modernité tout en apportant du contraste .

✦ L'environnement grâce à sa faible profondeur, garantit un faible encombrement tout en libérant l'espace pour le lit.

✦ Bridge se décline en deux versions : sa version **Chêne Brooklyn** et **Black Stipple** s'inscrit dans la tendance avec son style industriel loft tandis que sa version **Chêne Brooklyn** et **Blanc Brillant** apporte un look Vintage contemporain et naturel.



Les produits sont fabriqués en panneaux de particules, avec une épaisseur de 15 mm

CHENE BROOKLYN

BLACK STIPPLE

CHENE BROOKLYN

BLANC BRILLANT

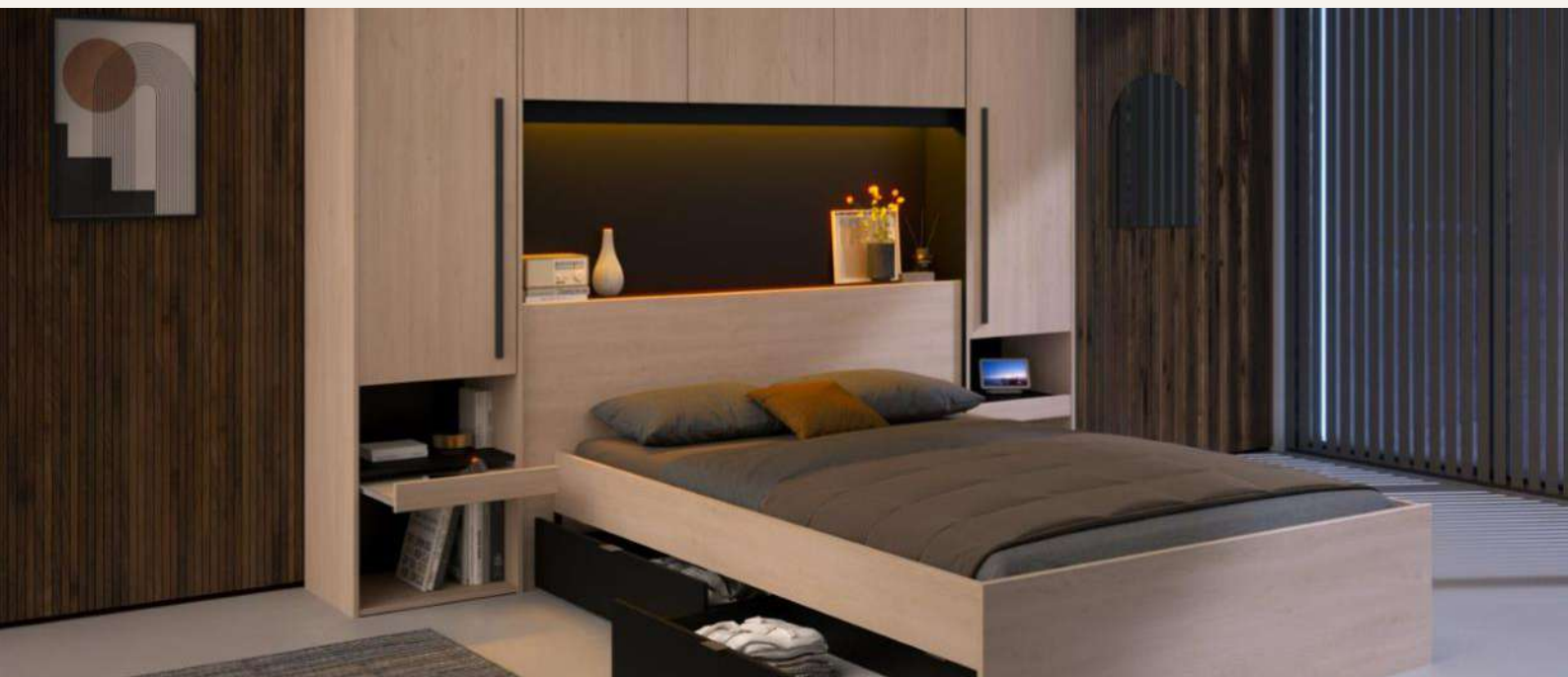

Le lit et l'environnement Loft **BRIDGE** comprennent :

- 1 tête de lit 5 portes avec un aménagement intérieur de : 6 étagères, 1 porte cintre rétractable, 5 niches, 2 tablettes chevet rétractables et Leds avec télécommande.
- 1 option de tiroir de lit qui est adaptable aux lits 190 et 200 cm



L: 2652 x H.: 2028 x P. : 398 mm;
Poids : 126; Volume : 0.243 ;
Nombre de colis : 4

3130ENVI : Chêne / Black Stipple

3230ENVI : Chêne / Blanc Brillant

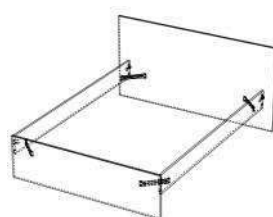

3130L140 : L: 1674 x H.: 829 x P. :
1936 mm ; Poids : 33 ; Volume :
0.096 ; Nombre de colis : 1



L:2000 x H.: 219 x P. : 507 mm ;
Poids : 14 ; Volume : 0.029 ; Nombre
de colis : 1

3130TIRO : Black Stipple

3230TIRO : Blanc Brillant

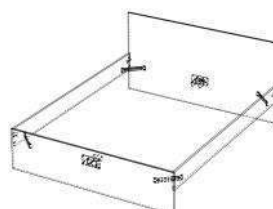

3130L260 : L: 1674 x H.: 829 x P. :
2036 ; Poids : 35 ; Volume : 0.101 ;
Nombre de colis : 1

CHAMBRE ADULTE / Dream



✦ La gamme **DREAM** est pensée pour aménager votre espace nuit d'élégance et de fonctionnalité

✦ Adaptez les meubles Dream à l'aménagement de votre pièce avec un lit et ses tiroirs intégrés, une grande armoire 3 portes et tiroirs, une commode 3 tiroirs et un chevet avec tiroir. Tous les essentiels de la chambre se rejoignent dans cette gamme créant une harmonie et pouvant répondre à vos besoins de rangement.

✦ D'inspiration nature, son coloris **Blanc** lumineux est réhaussé de lignes fines couleur **Chêne du Japon** caractérisé par ses poignées et contours délicats créant un contraste doux. Cette gamme Dream s'adapte à tous, aux adultes comme aux adolescents, dans un intérieur contemporain ou plus traditionnel.



Les produits sont fabriqués en panneaux de particules, avec une épaisseur de 15 et 18 mm

BLANC

CHENE DU JAPON

CHAMBRE ADULTE / Dream



La gamme de chambre Adulte DREAM comprend :

- Un lit 140x200cm avec 3 tiroirs et niches ouvertes
- Une armoire 3 portes dont une miroir et 2 tiroirs comprenant une lingère et une penderie
- 1 commode avec 3 tiroirs
- 1 chevet avec 1 tiroir et une niche

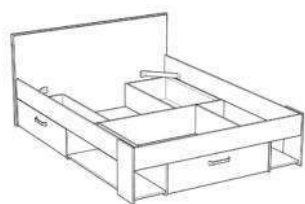

3302L240 : L: 146 x H.: 77 x P. : 205 cm; Poids : 58kg; Volume : 0.139m³; Nombre de colis : 2

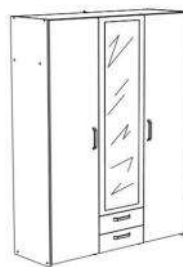

3302A3PM L: 150 x H.: 200 x P. : 52 cm ; Poids : 105kg; Volume : 0.186m³ ; Nombre de colis : 3



3302CH1T : L: 44 x H.: 34 x P. : 33 cm; Poids : 7kg; Volume : 0.016m³; Nombre de colis : 1



3302CO3T L: 80 x H.: 88 x P. : 44 cm; Poids : 30kg ; Volume : 0.064m³; Nombre de colis : 1

CHAMBRE ADULTE / Ekko



✦ EKKO se réinvente en vous proposant une gamme complète pour aménager votre chambre à coucher avec une multitude de solutions de rangement.

✦ Une gamme qui intègre un lit en 2 dimensions 140x190 et 160x200cm avec ses tiroirs de lit en option et un environnement de lit composé de nombreux rangements spacieux tout autour du lit. Si vous souhaitez un lit simple, ajoutez un chevet avec tiroir et une commode 6 tiroirs pour garder vos essentiels à portée de mains.

✦ Ekko s'adapte à vos besoins de rangements avec ses armoires de gamme 3 portes ou rideaux et désormais, des rangements seuls ou combinables dans de multiples configurations pour créer un espace dressing comprenant : une armoire 2 portes et son espace vestiaire avec niche, miroir et patères, son rangement spacieux avec 2 portes coulissantes ou encore son élément d'angle réversible avec étagères et patères.

✦ Un style tendance, épuré et intemporel grâce au coloris **Chêne Brooklyn** qui apporte une touche de calme et de nature. Ekko est une valeur sûre qui trouvera facilement sa place dans votre chambre



Les produits sont fabriqués en panneaux de particules, avec une épaisseur de 15mm
Les tiroirs sont équipés d'un système de coulisse à billes

BROOKLYN OAK



La gamme **EKKO**, idéale pour optimiser son espace comprend :

- Un lit disponible en 140x190cm ou 160x200cm, avec possibilité d'ajouter des tiroirs sur roulettes en option
- Un environnement avec 2 portes battantes latérales et 3 étagères intérieures de chaque côté, 3 portes au dessus du lit et une niche ouverte faisant office de chevet intégrant systèmes de passage de câbles
- Un chevet 1 tiroir
- Une commode 6 tiroirs
- Une armoire 3 portes + Une seconde armoire avec rideau comprenant 4 tiroirs.
- Une armoire 2 portes avec 3 étagères intérieures, un espace vestiaire avec miroir vertical, 3 étagères et 2 crochets
- Une armoire avec 2 portes coulissantes renfermant 2 portes cintres rétractables et étagères
- Un rangement d'angle réversible avec 3 niches et 3 patères



3782L140 : L150 x H71 x P193cm
Poids : 25 kg - Volume : 0,050m³
Nombre de colis : 1



3782RANG : L153 x H203 x P57cm
Poids : 87 kg - Volume : 0,176m³
Nombre de colis : 3



3782RA2P : L140x H200 x P41cm
Poids : 78kg - Volume : 0,198m³
Nombre de colis : 3



3782L260 : L170 x H71 x P206cm
Poids : 30 kg - Volume : 0,076m³
Nombre de colis : 1



3782AR3P : L139 x H197 x P52cm
Poids : 94 kg - Volume : 0,179m³
Nombre de colis : 3



3782AR2P : L129 x H200 x P37cm
Poids : 69kg - Volume : 0,140m³
Nombre de colis : 3



3782ENVL : L230 x H138x P195cm
Poids : 29 kg - Volume : 0,061m³
Nombre de colis : 2



3782CO6T : L121 x H81 x P41cm
Poids : 43 kg - Volume : 0,087m³
Nombre de colis : 2



3782ANGL : L53 x H199 x P36cm
Poids : 26kg - Volume : 0,053m³
Nombre de colis : 1



3782TIRO : L189 x H22 x P51cm
Poids : 13 kg - Volume : 0,029m³
Nombre de colis : 1



3782CHEV : L40 x H41 x P33cm
Poids : 8 kg - Volume : 0,017m³
Nombre de colis : 1



✦ Escale, une chambre adulte tendance nature et chic, équipée de poignées prise de main et de moulures décoratives discrètes.

✦ Découvrez le lit Escale en 140, 160 et 180cm avec ses tablettes chevets amovibles vous permettent de personnaliser votre tête de lit grâce à sa réversibilité **Chêne** et **Blanc**. Au besoin, ajoutez des tiroirs pour ranger vos objets les plus encombrants.

✦ Escale présente une armoire 3 portes cossue avec miroir intérieur et plan réversible Chêne ou Blanc. Spacieuse, elle s'adaptera à vos besoins grâce à ses deux tringles et son espace lingère équipée de 3 étagères. Complétez votre espace rangement avec sa commode 1 porte 3 tiroirs harmonieuse.

✦ Cette gamme inspirée de la tendance *Japandi* se décline dans un décor **Chêne du Japon** pour une atmosphère reposante et naturelle



Les produits sont fabriqués en panneaux de particules, avec une épaisseur de 15 et 22 mm

Les tiroirs de la commode sont équipés d'un système de coulisse à galets

JAPANESE OAK



La chambre nature **ESCALE** comprend :

- Des lit aux dimensions de 140x200, 160x200 et 180x200cm intégrant une tête de lit avec plusieurs tablettes réversibles **Blanc | Chêne du Japon** faisant office de chevet
- La possibilité d'y ajouter des tiroirs de 51 cm de profondeur, disponibles en option
- Une commode composée d'une porte et de 3 tiroirs
- Une armoire 3 portes comprenant un espace lingère équipée de 3 étagères, une barre de penderie et également un grand miroir intérieur

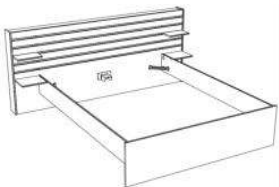

3580L240 : L203 x H98 x P217;
Poids : 56 kg - Volume : 0,119m3;
Nombre de colis : 2

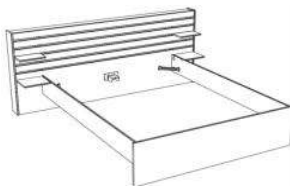

3580L260 : L223 x H98 x P217;
Poids : 59 kg - Volume : 0,133m3;
Nombre de colis : 3

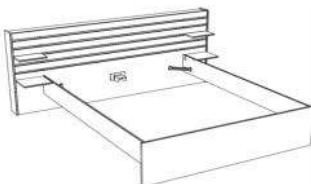

3580L280 : L235 x H98 x P217;
Poids : 62 kg - Volume : 0,134m3;
Nombre de colis : 3

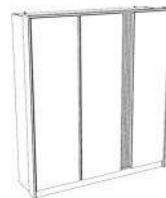

3580AR5C : L185 x H203 x P52
Poids : 132 kg - Volume : 0,276m3
Nombre de colis : 5



3580COPT : L110 x H77 x P50
Poids : 42 kg - Volume : 0,084m3
Nombre de colis : 2



3580T2RO : L199 x H22 x P51;
Poids : 13 kg - Volume : 0,031m3,
Nombre de colis : 1

CHAMBRE ADULTE / Horn



✚ Ce lit, avec ses lignes épurées et sa finition moderne, est un véritable élément de design qui ajoutera une touche d'élégance à votre chambre

✚ Sa tête de lit fonctionnelle intègre des rangement latéraux ainsi qu'un long plan de pose qui remplacera votre chevet tout en créant une unité dans l'aménagement de votre chambre

✚ Horn vous propose de dissimuler du rangement en optimisant l'espace avec un grand tiroir sur toute la longueur du lit

✚ Son coloris **Chêne du Japon** et **Black Stipple** fera de votre lit un véritable élément de décoration tendance et moderne.



*Les produits sont fabriqués en panneaux de particules, avec une épaisseur de 15 mm
Les tiroirs sont équipés d'un système de coulisse métallique à galets + amortisseurs*

CHENE DU JAPON

BLACK STIPPLE



Le Lit avec tête de lit travaillée **HORN** comprend :

- Un lit 140x190 adaptable 140x200
- Tête de lit avec 4 étagères latérales
- Un long tiroir de 477mm de profondeur avec 2 poignées
- Un plan de pose de 215mm de long

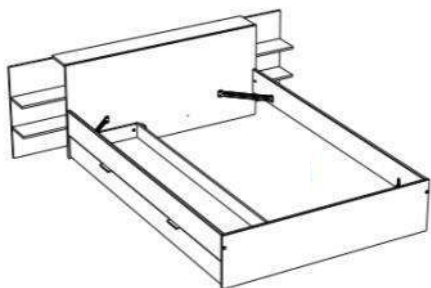

3299L240 : L208 x H67 x P224; Poids :
56kg - Volume : 0.137m3; Nombre de
colis : 2



✚ Lodge vous propose de la fonction mêlée à de l'esthétisme avec son lit adulte et sa spacieuse tête de lit.

✚ La tête de lit intègre 4 niches de rangement et un large plan de pose. Le lit dispose d'un ensemble de deux tiroirs et une niche de rangement positionnables à gauche ou à droite lors du montage.

✚ Décliné en deux versions, Lodge s'adapte à vos goûts et votre style. Optez pour le bi-ton **Chêne Brooklyn** et **Black Stipple** élégant et sobre, ou la version **Chêne Brooklyn** et **Blanc Home** lumineuse et chaleureuse.



Les produits sont fabriqués en panneaux de particules, avec une épaisseur de 15mm

Les tiroirs sont équipés d'un système de coulisse à galets

CHÊNE BROOKLYN	CHÊNE BROOKLYN
BLACK STIPPLE	BLANC



Le lit fonctionnel et esthétique LODGE comprend :

- 4 niches latérales sur la tête de lit
- 2 tiroirs adaptables à gauche ou à droite
- Une niche de rangement



Dimensions : L148 x H70 x P212

Poids : 47 kg - Volume : 0,094m³

Nombre de colis : 2

3783L140 : Modèle Chêne | Black Stipple

3785L140 : Modèle Chêne | Blanc Home



✚ Most est un lit **fonctionnel** avec trois tiroirs L75 x P35 cm dont deux tiroirs à montage réversible (disposables à droite ou à gauche du lit) et un environnement composé de 4 niches latérales + un plan de pose de 15 cm de profondeur

✚ Un style naturel disponible dans trois décors bi-ton **Blanc | Acacia Clair** et **Black Stipple | Chêne Jackson**.

✚ La version L240 est adaptable aux couchages en 140x190 cm ou 140x200 cm



JACKSON OAK

LIGHT ACACIA

BLACK STIPPLE

WHITE

Les produits sont fabriqués en panneaux de particules, avec une épaisseur de 15 et 22 mm

Les tiroirs sont équipés d'un système de coulisse à galets



Le lit style nature **MOST** comprend :

- Un espace de couchage de 140x190 cm ; 140x200 cm ou 160x200 cm
- Trois tiroirs de L75 x P35 cm dont deux disponibles à droite ou à gauche du lit
- Une niche de rangement ouverte au pied du lit, à côté du troisième tiroir
- Un environnement derrière la tête de lit, composé de 4 niches latérales avec un passage pour les câbles + une plateforme de pose de 15 cm de profondeur sur toute la largeur du lit



Dimensions : L150 x H79 x P220

Poids : 60 kg - Volume : 0,126m³

Nombre de colis : 2

1530L240 : Modèle Blanc | Acacia Clair

1630L240 : Black Stipple | Chêne Jackson

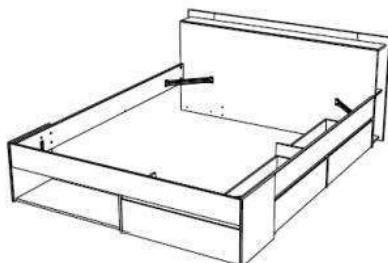

Dimensions : L170 x H79 x P220

Poids : 64 kg - Volume : 0,129m³

Nombre de colis : 3

1530L260 : Modèle Blanc | Acacia Clair

1630L260 : Black Stipple | Chêne Jackson

CHAMBRE ADULTE / Nashville



✚ Disponible en 140x190 cm, en 140x200 cm et maintenant en 160x200cm, le modèle **Nashville** offre de multiples espaces de rangement avec la présence de deux tiroirs et d'une niche, disponible à droite ou à gauche du lit selon vos envies

✚ Accordez Votre lit industriel Nashville à la commode et chevet du même coloris !

✚ Les poignées noires finition métal s'accordent avec la moulure au coloris **Black Stipple** pour un look en bi-ton tendance **Black Stipple | Chêne Jackson**. Ce modèle est également disponible dans un bi-ton **Blanc | Gris Argent** plus traditionnel



Les produits sont fabriqués en panneaux de particules, avec une épaisseur de 15 et 22 mm
Les tiroirs sont équipés d'un système de coulisse à billes

WHITE

JACKSON OAK

SILVER GREY

BLACK STIPPLE



La collection **NASHVILLE** comprend :

- Un couchage disponible en 140x190 cm, en 140x200 cm et maintenant en 160x200cm
- Deux tiroirs amovibles de L66 x P33 cm équipés de fines poignées tendances finition métal et disposables à droite ou à gauche du lit
- Une commode 3 tiroirs et un chevet avec 1 tiroir
- Une tête de lit avec une moulure au coloris Black Stipple pour les modèles Chêne Jackson ou Gris Argent pour les modèles Blanc
- Une niche de rangement supplémentaire placée entre les tiroirs

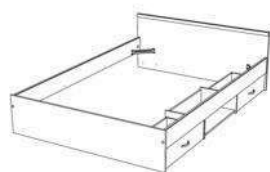

Dimensions : L146 x H59 x P203
 Poids : 35 kg - Volume : 0.069m³
 Nombre de colis : 2
2038L24T : Blanc | Gris Argent



2078CO3T : L80 x H88 x P44
 Poids : 30 kg - Volume : 0.064m³
 Nombre de colis : 1



Dimensions : L146 x H59 x P193
 Poids : 35 kg - Volume : 0.067m³
 Nombre de colis : 2
2038L14T : Blanc | Gris Argent
2078L14T : Chêne Jackson | Black Stipple



2078CH1T : L40 x H34 x P30
 Poids : 7 kg - Volume : 0.017m³
 Nombre de colis : 1

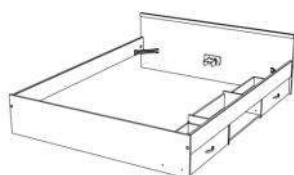

Dimensions : L166 x H59 x P203
 Poids : 39 kg - Volume : 0.078m³
 Nombre de colis : 3
2038L26T : Blanc | Gris Argent
2078L26T : Chêne Jackson | Black Stipple

CHAMBRE ADULTE / Palante



✦ Transformez votre espace avec **Palante**, une chambre au look unique et moderne qui créera une harmonie douce et chaleureuse

✦ Cette gamme propose un lit cosy 140x200 adaptable 190cm. Ajoutez lui du caractère avec ses chevets suspendus avec tiroir formant une belle tête de lit habillant votre mur dans un bel équilibre esthétique.

✦ Pour plus de fonctionnalité, Palante vous propose une armoire 4 portes et niche, une commode 1 porte et 3 tiroirs ainsi qu'une option de tiroir de lit pour une gamme cohérente et bien conçue.

✦ Dans un style nature et contemporain, Palante se décline en coloris **Chêne du Japon** et **Blanc** pour un look authentique.



Les produits sont fabriqués en panneaux de particules, avec une épaisseur de 15 et 22 mm

Les tiroirs sont équipés d'un système de coulisse à galets

CHENE DU JAPON

BLANC



La chambre nature contemporaine PALANTE comprend :

- Un lit 140x200cm adaptable 190cm
- 2 chevets suspendus avec tiroir
- Une armoire 1/3 lingère, 2/3 penderie avec 4 portes et niche.
- Une commode 3 tiroirs et porte battante
- Une option de tiroir de lit



3509L240 : L147 x H92 x P207cm
Poids : 37kg - Volume : 0,093m³
Nombre de colis : 2



3509COPT : L113 x H78 x P40cm
Poids : 38kg - Volume : 0,089m³
Nombre de colis : 2

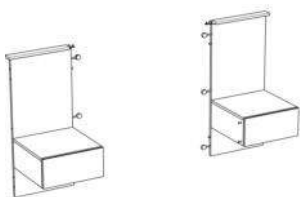

3509CHES : L41 x H92 x P43cm
Poids : 19kg - Volume : 0,046m³
Nombre de colis : 1



3509TIRO : L196 x H19 x P51cm
Poids : 12kg - Volume : 0,037m³
Nombre de colis : 1



3509AR4P : L122 x H184 x P50cm
Poids : 78kg - Volume : 0,180m³
Nombre de colis : 3



✦ Redécouvrez l'incontournable lit Soluce, sobre et élégant, désormais disponible en 2 dimensions : **140x190** et **160x200** !

✦ Equipé d'une tête de lit intégrant une ligne gris aluminium très tendance, cet élégant modèle saura vous séduire grâce à son style épuré et son excellent rapport qualité prix

✦ Frais et lumineux le décor Blanc Mat des lits Soluce est **sobre** et **contemporain**. N'ayez plus peur de changer la décoration de votre chambre, votre lit s'adaptera à toutes vos personnalisations avec son coloris intemporel. Soluce est une valeur sûre qui conviendra parfaitement à un adulte comme à un adolescent !

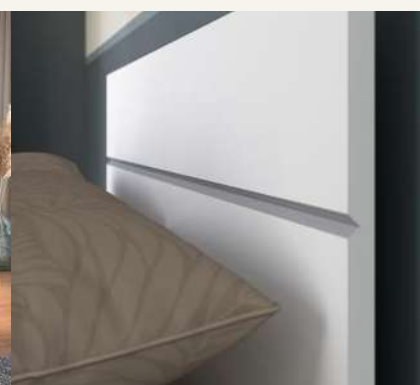

WHITE



Les lits intemporels **SOLUCE** comprennent :

- Une tête de lit avec une ligne aluminium
- Un décor Blanc mat sobre et intemporel
- 2 dimensions : un lit 140x190cm et désormais 160x200 cm

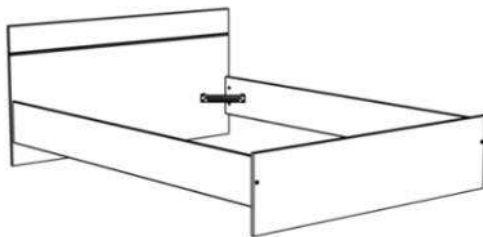

3023L140 : L145 x H75 x P193

Poids : 27 kg - Volume : 0,066m³

Nombre de colis : 1

3023L260 : L165 x H75 x P204

Poids : 30 kg - Volume :

0,068m³; Nombre de colis : 1

CHAMBRE ADULTE / Stamp



✚ Conçue pour accueillir un sommier de 140 ou 160 cm de largeur, la tête de lit STAMP intègre de **nombreux rangements** comprenant 3 niches ouvertes de chaque côté du lit, ainsi que deux chevets équipés de tiroirs

✚ Stamp se décline dans une version inspiration scandinave avec son design minimaliste et son look en bi-ton **Blanc Home | Chêne Artisan**, idéale pour se concocter un nid douillet, lumineux et accueillant. Découvrez désormais Stamp dans sa version industrielle en **Chêne Artisan** avec ses chevets et encadrement contrastants **Back Stipple**

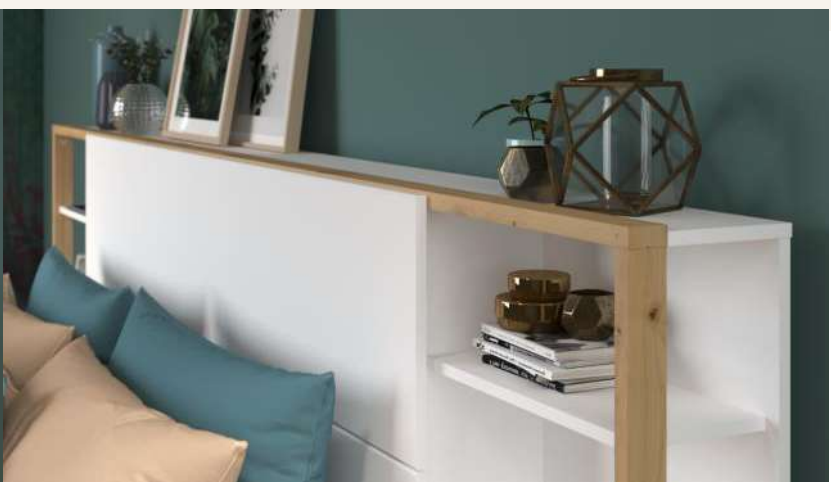

Les produits sont fabriqués en panneaux de particules, avec une épaisseur de 15 mm Les tiroirs sont équipés d'un système de coulisse métallique à galets + amortisseurs

CHENE ARTISAN

CHENE ARTISAN

BLANC

BLACK STIPPLE



La tête de lit fonctionnelle et minimaliste **STAMP** comprend :

- Un emplacement pour un couchage de 140 ou 160 cm de largeur
- 6 niches de rangement d'une profondeur de 18 et 33 cm
- Deux chevets équipés de tiroirs avec coulisse à galets et amortisseurs d'une profondeur de 29 cm

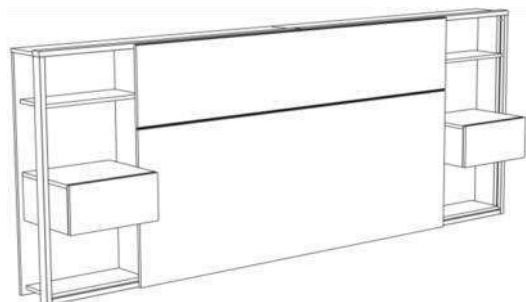

L255 x H103 x P36; Poids : 55 kg - Volume : 0.122m³; Nombre de colis : 2

3199TETE : Chêne Artisan & Blanc

3198TETE : Chêne Artisan et Black Sipple



✚ Offrez à votre chambre une nouvelle dimension avec le pont de lit et cadres de lit Stamp, alliant fonction et modernité qui donneront une identité contemporaine et tendance à votre espace nuit

✚ Le pont de lit, conçu pour optimiser l'espace de rangement, intègre 2 portes formant penderie et lingère et des niches apportant un effet de relief accentué par des tablettes chevet rétractables. Le pont de lit est parfaitement adaptés aux cadres de lit disponibles en 140x190-200 et 160x200, auquel vous pouvez ajouter un tiroir optionnel.

✚ La bibliothèque intégrée, dotée d'un éclairage subtil, offre un espace pratique pour ranger et mettre en valeur vos livres, objets de décoration, ou accessoires préférés, tout en apportant une ambiance chaleureuse à votre chambre.

✚ Avec son design **Chêne Artisan** et ses touches **Black Stipple** contrastantes, Stamp apporte du caractère à votre chambre, combinant chaleur du bois et lignes épurées pour un rendu chic et intemporel.



Les produits sont fabriqués en panneaux de particules, avec une épaisseur de 15 mm Les tiroirs sont équipés d'un système de coulisse métallique à galets + amortisseurs

CHENE ARTISAN

BLACK STIPPLE



La chambre de caractère STAMP comprend :

Un pont de lit intégrant :

- 3 étagère bibliothèques au fond Black Stipple, rétroéclairées par 2 kit LED.
- 1 porte renfermant un porte simple rétractable
- 1 porte renfermant une lingère composée de 3 étagères.
- 4 niches au fond Black Stipple
- Un cadre de lit disponible en 2 dimensions : 140x200cm adaptable en 190cm ainsi qu'une version 160x200cm
- Un tiroir de lit Black Stipple optionnel



3123ENVI : L265 x H203 x P40; Poids : 112 kg - Volume : 0.248m3; Nombre de colis :



3123L240 : L147 x H83 x P204; Poids : 36 kg - Volume : 0.117m3; Nombre de colis : 1



3123TIRO : L51 x H22 x P200; Poids : 12 kg - Volume : 0.035m3; Nombre de colis : 1



3123L260 : L167 x H83 x P204; Poids : 35 kg - Volume : 0.111m3; Nombre de colis : 1



✚ Une chambre adulte complète et chaleureuse composée de meubles disposant de grandes capacités de rangement et de deux lits

✚ Un look industriel de caractère avec le mariage des décors **Chêne Authentique - Steam Black** accentué par les encadrements de meuble façon structure métallique



Les produits sont fabriqués en panneaux de particules, avec une épaisseur de 15 et 28 mm

Les tiroirs sont équipés d'un système de coulisse à galets

AUTHENTIC OAK

STEAM BLACK



La chambre TORONTO comprend :

- Deux lits aux dimensions de 140x190 cm et 160x200 cm, avec tête de lit décorative de 95 cm de hauteur
- La possibilité d'y ajouter des tiroirs de 51 cm de profondeur, disponibles en option
- Un lot de deux chevets suspendus avec tiroir
- Une commode composée d'une porte et de 3 tiroirs
- Une armoire 4 portes 2 tiroirs comprenant un espace lingère, deux espaces penderie et un grand miroir central



3304L140 : L149 x H95 x P199
Poids : 45 kg - Volume : 0,097m3
Nombre de colis : 2

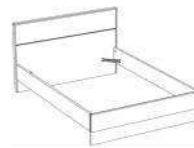

3304L260 : L169 x H95 x P209
Poids : 49 kg - Volume : 0,108m3
Nombre de colis : 2



3304TIRO : L189 x H17 x P51
Poids : 12 kg - Volume : 0,029m3



3304CHES : L43 x H95 x P43
Poids : 24 kg - Volume : 0,047m3



3304COPT : L113 x H80 x P42
Poids : 41 kg - Volume : 0,089m3
Nombre de colis : 2



3304A4PT : L188 x H196 x P52
Poids : 138 kg - Volume : 0,249m3
Nombre de colis : 4



✚ Conçu pour aménager les petits espaces, ce lit-coffre combine une fonction couchage 2 places avec un véritable espace de rangement situé en dessous, grâce à son sommier relevable

✚ Très tendance, le lit-coffre TRAVEL aux décors **Chêne Artisan | Black Stipple** est idéal pour apporter une touche de caractère dans une chambre d'adulte ou d'adolescent. Désormais Travel se décline dans une version nature en **Chêne Jackson et Blanc** !

✚ Ce lit dispose également d'une plateforme de pose renforcée (22 mm d'épaisseur) pour vous permettre d'enrichir votre univers au gré de vos envies

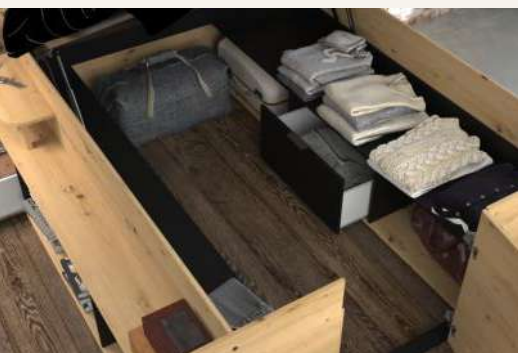

Les produits sont fabriqués en panneaux de particules, avec une épaisseur de 15 et 22 mm
Les tiroirs sont équipés d'un système de coulisse métallique à galets, le sommier d'amortisseurs

CHÊNE ARTISAN

CHÊNE JACKSON

BLACK STIPPLE

BLANC



Le lit-coffre TRAVEL comprend :

- Un sommier aux dimensions de 140x200 cm adaptable 140x190 cm
- 2 niches de rangement de P31 x H19 cm ainsi qu'un rangement fermé par un tiroir de L57 x P35 cm situés sur le côté du lit
- Une plateforme de pose de 22 mm d'épaisseur et L203 cm situé juste au dessus + une seconde tablette L66 x P20 cm
- Un total de quatre niches de rangement de 30 cm de hauteur, dont deux d'une profondeur de 45 cm, ainsi qu'un second tiroir L57 x P35 cm situés sous le lit
- Deux plateformes de pose de 11 cm de hauteur, situés au dessus de ces niches pouvant par exemple accueillir des boites de chaussures



1540LICO : L166 x H67 x P206; Poids : 132 kg - Volume : 0.412m3; Nombre de colis : 5



1542LICO : L166 x H67 x P206; Poids : 132 kg - Volume : 0.286m3; Nombre de colis : 5



SÉJOURS



✚ Transformez votre espace de vie en un espace authentique, chaleureux et accueillant avec le séjour EWEN disponible en deux coloris

✚ Nos enfilades 2, 3 et 4 portes offrent une capacité de rangement optimale pour vos objets essentiels. Que vous ayez besoin de stocker de la vaisselle, des livres ou des jeux, chaque pièce est conçue pour s'adapter à vos besoins quotidiens. La table avec son allonge de 40cm qui se glisse sous la table, vous permet d'accueillir facilement vos convives, s'ajustant avec élégance à toutes vos occasions.

✚ Nos meubles TV et parois sont conçus pour optimiser l'espace et garantir une visibilité parfaite, ils intègrent des solutions de rangement pour vos appareils multimédias.

✚ Alliant le chic du **Chêne Jackson** à la modernité du **Blanc** ou du **Black Stipple**, Ewen s'intègre parfaitement dans tous les styles d'intérieur, du contemporain au classique. Le coloris Chêne apporte chaleur et caractère, tandis que les finitions soignées en blanc ou noir ajoutent une touche de sophistication. Laissez-vous séduire par une collection qui allie fonctionnalité, élégance et intemporalité pour un séjour qui vous ressemble.



CHENE JACKSON

CHENE JACKSON

BLACK STIPPLE

BLANC

Les produits sont fabriqués en panneaux de particules, avec une épaisseur de 15 et 22 mm

Les tiroirs sont équipés d'un système de coulisse à billes



Le séjour bicolore EWEN comprend :

- Une table avec allonge de 40cm. L'allonge se range directement sous la table
- Trois configurations d'enfilade : une 4, 3 et 2 portes avec étagères intérieures
- Un meuble TV avec 1 porte battante, 1 porte coulissante et 1 étagère
- Une paroi TV à placer au dessus du meuble TV comprenant 2 portes battantes, 1 porte coulissante et 8 étagères



0302TARE : L156-194 x H75 x P90cm; Poids : 48kg - Volume : 0,099m³; Nombre de colis : 2

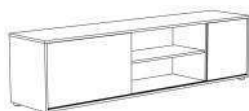

L180 x H46.5 x P40cm; Poids : 30kg - Volume : 0,066m³; Nombre de colis : 1

0302BATV : Chêne Jackson & Blanc
0312BATV : Chêne Jackson & Black Stipple



L184 x H83 x P40cm; Poids : 52kg - Volume : 0,046m³; Nombre de colis : 2

0302EN4P : Chêne Jackson & Blanc
0312EN4P : Chêne Jackson & Black Stipple

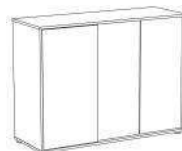

L110 x H83 x P40cm; Poids : 32kg - Volume : 0,068m³; Nombre de colis : 1

0302EN3P : Chêne Jackson & Blanc
0312EN3P : Chêne Jackson & Black Stipple



L216 x H198 x P28cm; Poids : 52kg - Volume : 0,110m³; Nombre de colis : 2

0302PATV : Chêne Jackson & Blanc
0312PATV : Chêne Jackson & Black Stipple



L80 x H83 x P40cm; Poids : 23kg - Volume : 0,046m³; Nombre de colis : 1

0302EN2P : Chêne Jackson & Blanc
0312EN2P : Chêne Jackson & Black Stipple



✦ Donnez du caractère à votre salon avec ce séjour contemporain à l'alliance moderne des tons **Chêne Brut** | **Béton Foncé**

✦ Une collection de meubles cossus, aux formes et aux épaisseurs rassurantes pour un séjour reposant et harmonieux



ROUGH OAK

DARK CONCRETE

Les produits sont fabriqués en panneaux de particules, avec une épaisseur de 15, 22 et 28 mm

Les tiroirs sont équipés d'un système de coulisse à galets pour la console, à billes pour le banc TV



Le séjour moderne-contemporain **FUMAY** comprend :

- Un banc TV avec plateau de 22 mm d'épaisseur, une porte, un tiroir et une niche de rangement⁴
- Une table basse cossue dotée de traverses de 28 mm d'épaisseur et de deux plateaux
- Une paroi TV avec espaces de rangement ouverts et fermés pouvant accueillir une TV jusqu'à 55 pouces



9432BATV : L138 x H41 x P40
Poids : 29 kg - Volume : 0,058m³



9432TABA : L105 x H37 x P73
Poids : 30 kg - Volume : 0,067m³



9432PATV : L166 x H138 x P41
Poids : 53 kg - Volume : 0,102m³
Nombre de colis : 2

MEUBLE TV / Leviathan



Possibilité de positionner le meuble au sol grâce à ses patins à clouer

✦ Transformez votre salon avec le meuble TV **Leviathan**, une solution élégante et fonctionnelle qui allie design minimaliste et praticité.

✦ Leviathan se distingue par sa modularité : il peut être suspendu pour un look épuré ou posé au sol grâce à des patins à clouer, s'adaptant ainsi à toutes vos configurations d'espace

✦ Pour personnaliser davantage votre espace, plusieurs meubles Leviathan peuvent être combinés pour créer une perspective unique et harmonieuse.

✦ Avec son coloris **Chêne Kronberg**, apportant une touche naturelle et contemporaine à votre intérieur, son design minimaliste et ses finitions soignées, Leviathan allie élégance, robustesse et praticité pour sublimer votre salon et répondre à vos besoins.



9310BATV : L138 x H29 x P40cm

Poids : 21kg - Volume : 0,045m³

Nombre de colis : 1



✦ Découvrez la table haute innovante LUNDGE qui s'adapte à vos besoins et à vos convives !

✦ Avec son allonge abattantes de 28cm, cette table haute offre une flexibilité inégalée. Il vous suffit de faire pivoter l'allonge pour transformer votre table de 2 à 4 convives en un clin d'œil. Plus besoin de tables encombrantes avec cette table polyvalente aussi bien snacking et ilot central que table confortable pour 4 personnes.

✦ Avec ses portes coulissantes à l'avant, cette table haute facilite l'accès à vos ustensiles de cuisine, vaisselle ou autres objets essentiels pour recevoir. Profitez pleinement de vos convives sans vous soucier de l'organisation de votre espace

✦ Avec son design raffiné, cette table haute combine harmonieusement le Chêne Scana pour son chaleureux plateau avec des portes blanches épurées. Cette esthétique moderne et équilibrée s'intègre parfaitement à votre espace de vie.



Les produits sont fabriqués en panneaux de particules, avec une épaisseur de 15 mm

CHENE SCANA

BLANC



La table haute amovible avec rangements **LUNDGE** comprend :

- Table haute possédant une allonge abattante de 280 mm
- Possibilité de diner de 2 à 4 convives
- 5 niches
- Portes coulissantes à l'avant
- Poids admissible sur l'allonge : 15KG



8015TAHT : L110 x H93 x P82; Poids :
k45g - Volume : 0.093m3; Nombre de
colis : 2



✚ Transformez votre intérieur avec **Maelle**, une gamme polyvalente et élégante pensée pour s'adapter à tous les environnements. Avec ses finitions modernes et son design harmonieux, Maelle allie fonctionnalité et esthétisme.

✚ Composée de 6 références, cette gamme propose un bahut avec réhausse optionnelle pour créer une solution modulable idéale pour maximiser le rangement tout en s'adaptant à votre espace ainsi qu'une bibliothèque ajourée, parfaite pour exposer vos livres ou objets de décoration tout en apportant légèreté et modernité à votre pièce.

✚ Ces éléments sont **combinables** pour créer un environnement harmonieux, du salon à la salle à manger. Leur conception permet de jouer avec les contrastes et les textures pour personnaliser votre décoration selon vos envies.

✚ Maelle propose une version à dominante blanche avec des détails en chêne, pour un look lumineux et intemporel, tandis que la version à dominante chêne avec des détails blancs, offre une chaleur naturelle et une touche contemporaine.



Les produits sont fabriqués en panneaux de particules, avec une épaisseur de 15 et 22 mm

BLANC

CHÊNE DU JAPON



La gamme modulable **MAELLE** comprend :

- Une bibliothèque avec 11 niches ouvertes, 1 porte et 1 tiroir
- Un meuble TV comprenant 2 niches, 2 portes avec étagères intérieures et un tiroir
- Une réhausse à ajouter au meuble TV 7 niches ouvertes, 2 portes avec étagères intérieures.



L : 138 cm ; H. : 73 cm ; P. : 35 cm ;
Poids : 36 kg ; Volume : 0.072 m3 ;
Nombre de colis : 1

Blanc & Chêne du japon : 0802BAPT
Chêne du japon & Blanc : 0803BAPT



L : 137cm ; H. : 125 cm ; P. : 28 cm ;
Poids : 33 kg ; Volume : 0.071 m3 ;
Nombre de colis : 1

Blanc & Chêne du japon : 0802REHA
Chêne du japon & Blanc : 0803REHA



L : 118 cm ; H: 198 cm ; P. : 40cm ;
Poids : 73 kg ; Volume : 0.145m3 ;
Nombre de colis : 3

Blanc & Chêne du japon : 0802BIBL
Chêne du japon & Blanc : 0803BIBL



✦ Découvrez notre gamme **Morphos**, où le design épuré rencontre la fonctionnalité. Cette collection incarne l'équilibre parfait entre modernité et chaleur naturelle.

✦ L'enfilade et le bahut apportent une solution de rangement avec leurs portes et niches, ils permettent une organisation optimale tout en ajoutant une touche design à votre intérieur. Leur conception avec des prises de main intégrées en fait des pièces maîtresses pour sublimer votre espace de vie.

✦ La table basse, avec son plateau relevable, libère un espace de rangement astucieux tout en optimisant votre espace. Quant au meuble TV, il allie fonctionnalité et modernité grâce à sa niche ouverte et son tiroir.

✦ Avec leurs finitions en **Blanc** et **Chêne du Japon** chaleureux, les meubles Morphos créent une ambiance accueillante et sophistiquée. Polyvalents et faciles à intégrer, ils vous permettent de personnaliser votre intérieur tout en profitant d'une qualité durable et de design innovant



Les produits sont fabriqués en panneaux de particules, avec une épaisseur de 15 et 22 mm

Les tiroirs sont équipés d'un système de coulisse à billes

CHENE DU JAPON

BLANC



Le séjour nature et minimaliste MORPHOS comprend :

- Une enfilade 3 portes avec niche ouverte
- Un meuble TV comprenant 2 portes, un tiroir et une niche ouverte
- Un bahut avec 2 portes et 2 niches.
- Une table basse avec plateau relevant



0400EN3P : L150 x H75 x P40cm; Poids : 35kg - Volume : 0,081m³; Nombre de colis : 1



0400BATV : L150 x H47 x P40cm; Poids : 24kg - Volume : 0,057m³; Nombre de colis : 1



0400BAHU : L84 x H135 x P40cm; Poids : 33kg - Volume : 0,073m³; Nombre de colis : 1



0400TABA : L110 x H45 x P60cm; Poids : 25kg - Volume : 0,069m³; Nombre de colis : 2



✦ Paradoxe : l'alliance subtile de l'élégance moderne et de la praticité au quotidien

✦ Une sélection de meubles adaptés à tous vos besoins d'aménagement : une enfilade 3 portes offrant un rangement spacieux, une bibliothèque 2 portes alliant exposition et discrétion, ainsi qu'un bahut 2 portes compact et fonctionnel. Chaque pièce combine praticité et solutions de rangement astucieuses pour simplifier votre quotidien.

✦ Son espace salon est fonctionnel grâce à sa table basse relevable pratique et transformable et son meuble TV 4 portes idéal pour organiser vos objets multimédia.

✦ Le design de la gamme Paradoxe se distingue par son subtil effet 3D, avec des éléments qui se superposent créant une sensation de profondeur pour apporter du dynamisme. Le ton **Chêne Authentique** contraste avec le **Gris Ombre**, apportant une touche contemporaine et chaleureuse. Ce style audacieux et structuré s'intègre parfaitement dans un intérieur moderne.



Les produits sont fabriqués en panneaux de particules, avec une épaisseur de 15 et 22 mm
Les tiroirs sont équipés d'un système de coulisse métallique à galets

CHÊNE AUTHENTIQUE

GRIS OMBRE



La gamme contemporaine PARADOXE comprend :

- Une enfilade 3 portes avec étagères intérieures
- Une bibliothèque avec 3 étagères à découvrir derrière une porte verre et une porte pleine
- Un bahut avec une porte verre et une porte pleine
- Une table basse relevable passant de 47 à 67cm de haut avec un espace mobile de 110x60cm. Deux niches ouvertes sur le coté.
- Un meuble TV avec 4 portes



0806E3PT : L184 x H89 x P33-42cm, Poids : 56kg; Volume : 0.122m3; Nombre de colis : 2



0806BATV : L184 x H53 x P42cm, Poids : 40kg; Volume : 0.082m3; Nombre de colis : 2



0806BA2P : L95 x H138 x P33-42cm, Poids : 38kg; Volume : 0.077m3; Nombre de colis : 2



0806TABA : L110 x H47-67 x P65cm, Poids : 37kg; Volume : 0.082m3; Nombre de colis : 1



0806BIBL : L95 x H138 x P33-42cm, Poids : 48kg; Volume : 0.091m3; Nombre de colis : 2



✚ Notre incontournable séjour naturel et contemporain se réinvente dans une version plus authentique et conviviale, découvrez **PORTLAND 2**

✚ Une gamme aux lignes rassurantes à la fois arrondies et droites, qui vous permettra de recevoir confortablement grâce à sa table extensible et son enfilade 4 portes . Portland 2 propose également des rangements plus compacts pour correspondre au mieux à vos besoins avec une table fixe de 140cm ainsi qu'une enfilade 3 portes ainsi.

✚ Sa table basse et son meuble TV conçus dans un style chaleureux et traditionnel vous permettront d'harmoniser votre salon avec votre salle à manger.

✚ Portland 2 est une valeur sûre et intemporelle dans un décor **Chêne Kronberg** plein de charme. Ce séjour nature trouvera facilement sa place dans votre espace de vie en convenant à tous vos styles de décorations.



Les produits sont fabriqués en panneaux de particules, avec une épaisseur de 15, 18 et 22mm

Les tiroirs sont équipés d'un système de coulisse à galets + amortisseurs

CHÊNE KRONBERG



Le séjour authentique **PORTLAND 2** comprend :

- Une table de 156cm ald 162 extensible avec une allonge de 35cm
- Une table fixe de 140cm
- Deux enfilades de 3 et 4 portes avec étagères intérieures
- Un meuble TV avec 2 portes et 2 niches horizontales
- Une table basse équipée d'un plateau inférieur



0347TARE : L156/191 x H78 x P90; Poids : 54 kg - Volume : 0,117m³; Nombre de colis : 2



0347EN3P : L153 x H82 x P43
Poids : 49 kg - Volume : 0,106m³; Nombre de colis : 2



0347TA14 : L138 x H77 x P80
Poids : 35 kg - Volume : 0,088m³; Nombre de colis : 1

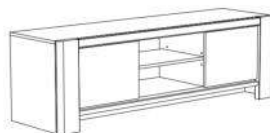

0347BATV : L151 x H45 x P43
Poids : 29 kg - Volume : 0,066m³; Nombre de colis : 1



0347EN4P : L197 x H82 x P43
Poids : 61 kg - Volume : 0,125m³; Nombre de colis : 2



0347TABA : L110 x H 42 x P63
Poids : 24 kg - Volume : 0,061m³; Nombre de colis : 1



✦ Le meuble TV Sophia combine design et praticité pour sublimer votre intérieur. Ses lignes épurées et son style charme en font une pièce maîtresse, idéale pour habiller votre salon avec raffinement.

✦ Avec deux portes et deux tiroirs spacieux, le meuble TV Sophia vous offre une solution de rangement pratique pour vos accessoires multimédia, télécommandes, et câbles. Mais l'ingéniosité ne s'arrête pas là ! Grâce à son option de réhausse, vous profitez de surfaces supplémentaires pour optimiser encore plus le rangement, tout en conservant un aspect épuré.

✦ Envie de plus de possibilités de rangement ? Combinez ce meuble TV avec une large sélection de bibliothèques et portes issues de la gamme du même nom, pour une organisation sur mesure, sans compromettre l'harmonie visuelle de votre espace.

✦ Le meuble TV de 63cm de haut séduit par son design à la fois intemporel et authentique. Son style charme, rehaussé par trois finitions différentes : **Chêne Jackson** et **Vert Celadon**, **Chêne Jackson** et **Blanc** ou total look **Blanc**. Ajoutez du caractère à votre espace tout en misant sur un meuble robuste et fonctionnel.



*Les produits sont fabriqués en panneaux de particules, avec une épaisseur de 15 mm
Les tiroirs sont équipés de systèmes de coulisses à galets*

CHÊNE JACKSON	CHÊNE JACKSON	BLANC
VERT CELADON	BLANC	



La gamme de meubles TV modulables SOPHIA comprend:

- 3 versions ; Chêne Jackson et Vert Céladon, Chêne Jackson et Blanc, Blanc.
- 2 portes battantes
- 2 étagères intérieures
- 2 tiroirs
- Des poignées boutons Chêne sur la version Chêne et Vert, des poignées languettes Noires et Blanches sur les autres versions
- Une option de réhausse 3 étagères
- Une option de réhausse dressing à ajouter sur le module blanc



L.: 158 x H.: 63 x P. : 40 cm; Poids : 44kg;
Volume : 0.091m³; Nombre de colis : 2

8430BUTV : Chêne Jackson et Vert Celadon

8431BUTV : Chêne Jackson et Blanc

8432BUTV : Blanc

8432DRES : L.: 79 x H.: 135 x P. : 28 cm;
Poids : 22kg; Volume : 0.041m³; Nombre de colis : 1

8432DRES : L.: 158 x H.: 135 x P. : 40 cm;
Poids : 36kg; Volume : 0.078m³; Nombre de colis : 1

MEUBLE TV / Thebes



✦ Découvrez notre meuble TV intemporel THEBES idéal pour les petits espaces et les petits budgets !

✦ Doté de deux niches pratiques, ce meuble TV vous offre un espace idéal pour organiser vos appareils multimédias, télécommandes et décorations.

✦ Le mariage du **Chêne Brooklyn** et du **Blanc** crée un contraste subtil qui ajoute de la douceur à votre intérieur. Ce meuble TV, tout en simplicité, apporte une touche de fraîcheur à votre salon tout en restant en phase avec les tendances actuelles.



9270BATV : L90 x H38 x P33cm

Poids : 10kg - Volume : 0,019m³

Nombre de colis : 1



✚ Ce meuble TV incontournable et intemporel se réinvente dans de nouvelles versions : Découvrez **Tomy III**

✚ Très pratique, ce meuble TV dispose d'une grande capacité de rangement pouvant accueillir plusieurs appareils multimédia ainsi que d'un espace ouvert à l'arrière pour permettre le passage de câbles

✚ Tomy III est également doté d'une porte coulissante, idéale pour l'aménagement de petits espaces

✚ Ce meuble TV fonctionnel est disponible dans deux styles distincts : **Chêne Jackson** et **Blanc** pour un look Nature ou **Chêne Jackson** et **Black Stipple** pour un style moderne contemporain

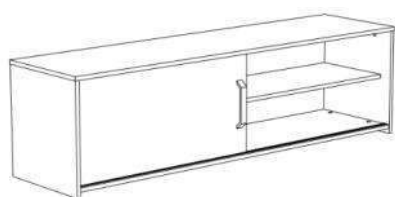

L : 155 ; H : 43 ; P : 40 cm; Poids : 24kg;

Volume : 0.048m³; Nombre de colis : 1

9302BATV : Chêne Jackson + Blanc

9312BATV : Chêne Jackson + Black Stipple



✦ Un ensemble table—enfilade au style **industriel**, aux montants larges et au décor bi-ton **Gris Ombre | Chêne Artisan** très tendance

✦ Une finition de **qualité**, avec la présence de chants ABS, de poignées en métal ainsi que d'écrous apparents décoratifs

✦ Une collection atypique et fonctionnelle, aux lignes marquées dévoilant de nombreux espaces de rangement au travers de formes rassurantes



0397TABL : L224 x H78 x P90/93
Poids : 57 kg - Volume : 0,127m³
Nombre de colis : 2



0397E3PT : L220 x H87 x P52
Poids : 92 kg - Volume : 0,182m³
Nombre de colis : 3



✚ Un séjour au style **naturel** et **contemporain**, avec un ton **Chêne Dakota**, des formes arrondies et des poignées prises de main pour un intérieur accueillant et chaleureux

✚ Découvrez notre table basse et le nouveau meuble TV intemporels, repensés pour répondre à vos besoins en matière de design, de fonctionnalité et de style. Nos pièces sont conçues pour s'intégrer parfaitement dans tous les types de décoration.

✚ Une collection regroupant les meubles **essentiels** du séjour et à prix attractif, comprenant nouvelle table ronde avec allonge, un banc TV avec rangements ouverts et fermés, une enfilade 4 portes et désormais une table basse !



DAKOTA OAK

Les produits sont fabriqués en panneaux de particules, avec une épaisseur de 15 et 22 mm

Les tiroirs sont équipés d'un système de coulisse à galets



Le séjour contemporain **WENDY** comprend :

- Une table ronde avec une allonge de 35cm
- Une enfilade de 185 cm de longueur, composée de 4 portes, un tiroir central . Son aménagement intérieur est composé de 2 étagères
- Un banc TV muni de 2 rangements fermés par des portes et de 2 niches de rangements ouvertes
- Une table basse fonctionnelle avec tiroir et coffre intégré

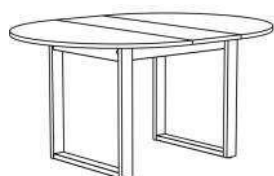

0191TARO : L120/156 x H120 x P77cm; Poids : 35.8 kg - Volume : 0,117m³, Nombre de colis : 2

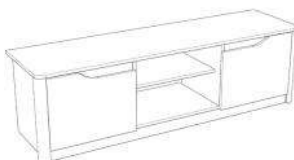

0191BAT2 : L150 x H42 x P40cm; Poids : 26kg; Volume : 0.059m³; Nombre de colis : 1

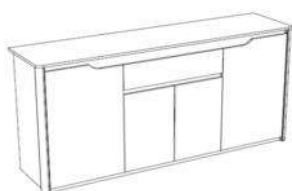

0191ENFI : L185 x H86 x P46cm; Poids : 63 kg - Volume : 0,128m³ Nombre de colis : 2

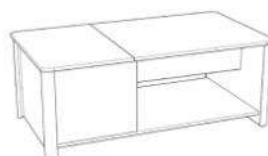

0191TABA : L110 x H42 x P60cm; Poids : 28 kg - Volume : 0,059m³ Nombre de colis : 1



RANGEMENTS & PETITS MEUBLES



✦ Besoin d'organiser et d'habiller votre entrée ? Découvrez notre gamme **Celest**

✦ Une gamme pensée pour répondre à tous vos besoins de rangements avec son enfilade 3 portes et 2 tiroirs, son bahut 2 portes battantes ou coulissantes et ses deux versions de meubles à chaussures comprenant : un modèle 4 abattants et un second 2 abattants et 1 tiroir.

✦ Une commode 6 tiroirs et une seconde 3 tiroirs viennent compléter cette gamme de rangement

✦ La gamme Celest s'intégrera dans toutes les pièces de la maison, grâce à ses faibles profondeurs et ses coloris indémodables. Le **Chêne Brooklyn** chaleureux est contrasté par ses pièces **Black Stipple** ainsi que par les lignes fines des poignées noires.



Les produits sont fabriqués en panneaux de particules, avec une épaisseur de 15 mm

Les tiroirs sont équipés d'un système de coulisse métallique à billes

CHENE BROOKLYN

BLACK STIPPLE



La gamme de rangements CELEST comprend :

- Une enfilade 3 portes et 2 tiroirs avec 2 étagères intérieures
- Un bahut 2 portes avec 2 étagères intérieures
- Un bahut avec 2 portes coulissantes
- Un meuble à chaussures mesurant 1,5m de haut avec 4 abattants avec compartiments amovibles
- Un meuble à chaussures mesurant 1m de haut avec 2 abattants aux compartiments amovibles et 1 tiroir
- Une commode 6 tiroirs
- Une commode 3 tiroirs



0982BAPT : L118 x H83 x P40cm
Poids : 38 kg - Volume : 0,077m³
Nombre de colis : 1



0982BA2P : L80 x H103 x P33cm
Poids : 25 kg - Volume : 0,058m³
Nombre de colis : 1



0982BAPC : L80 x H103 x P33cm
Poids : 26 kg - Volume : 0,058m³
Nombre de colis : 1



0982CO3T : L78 x H80 x P40cm
Poids : 28 kg - Volume : 0,057m³
Nombre de colis : 1

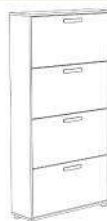

0982MCH4 : L78 x H154 x P24cm
Poids : 29 kg - Volume : 0,078m³
Nombre de colis : 1

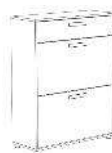

0982MCH2 : L80 x H103 x P30cm
Poids : 26 kg - Volume : 0,056m³
Nombre de colis : 1



0982CO6T : L138 x H80 x P40cm
Poids : 50 kg - Volume : 0,101m³
Nombre de colis : 2

RANGEMENT / Daily 2



✚ Redécouvrez la gamme Daily 2 avec des rangements toujours plus fonctionnels et adaptés à vos besoins. Daily 2 se perfectionne en améliorant notamment la facilité de son montage et donc votre confort !

✚ Disponible dans les tons sobres **Blanc** ou **Chêne Jackson** et désormais en **Chêne Jackson** et **Black Stipple**, cette gamme allie grande capacité de rangement et esthétique en s'harmonisant avec tous vos styles de décoration.

✚ Des armoires de 185 cm de hauteur disponibles dans **3 configurations** : 2 portes et 3 portes avec ou sans miroir, 4 portes avec ou sans miroir.

Daily 2 propose dès maintenant une configuration d'armoire de 2 mètres de haut et 150cm de large avec 3 portes avec miroir



Les produits sont fabriqués en panneaux de particules, avec une épaisseur de 15 mm

Les tiroirs sont équipés d'un système de coulisse à billes

CHÊNE JACKSON

BLANC

CHÊNE JACKSON

BLACK STIPPLE



La nouvelle gamme de rangements **DAILY 2** comprend :

- Une armoire disponible en deux, trois ou quatre portes (pour une longueur totale de 81, 120 ou 160 cm) avec ou sans miroir et équipées de poignées finition Gris aluminium pour les version blanches et chênes ou Noires pour les version industrielles
- De nouvelles armoires de 2m de haut et 150cm de large 3 portes avec miroir
- Une barre de penderie ainsi que plusieurs niches de rangement disposées selon le modèle
- Des tiroirs nouvelle génération au montage facilité



Dimensions : L81 x H185 x P51

Poids : 64 kg - Volume : 0,136m³

Nombre de colis : 2

6510A2PT : Blanc

6521A2PT : Chêne Jackson



Dimensions : L81 x H185 x P51

Poids : 68 kg - Volume : 0,140m³

Nombre de colis : 2

6510A2PM : Blanc

6521A2PM : Chêne Jackson



Dimensions : L120 x H185 x P51

Poids : 78kg - Volume : 0,158m³

Nombre de colis : 2

6510A3PT : Blanc

6521A3PT : Chêne Jackson



Dimensions : L120 x H185 x P51

Poids : 81 kg - Volume : 0,162m³

Nombre de colis : 2

6510A3PM : Blanc

6521A3PM : Chêne Jackson

6531A3PM : Chêne Jackson + Black Stipple



Dimensions : L160 x H185 x P51

Poids : 107 kg - Volume : 0,211m³

Nombre de colis : 3

6510A4PT : Blanc

6521A4PT : Chêne Jackson



Dimensions : L160 x H185 x P51

Poids : 114 kg - Volume : 0,217m³

Nombre de colis : 3

6510A4PM : Blanc

6521A4PM : Chêne Jackson

6531A4PM : Chêne Jackson + Black Stipple



Dimensions : L150 x H200 x P51

Poids : 105 kg - Volume : 0,186m³

Nombre de colis : 3

6540A3PM : Blanc

6551A3PM : Chêne Jackson

6541A3PM : Chêne Jackson + Black Stipple



✚ Un gamme complète comprenant un lit **fonctionnel** avec tiroir, niche de rangement et plateforme de pose réversibles, une armoire 6 portes 3 tiroirs, une commode 4 tiroirs, un chevet 1 tiroir ainsi qu'un bureau équipé de 3 tiroirs

✚ Un look **Blanc** sublimé par des pieds et poignées modernes pour un style mixte et épuré qui conviendra aussi bien aux filles qu'aux garçons



WHITE

Les produits sont fabriqués en panneaux de particules, avec une épaisseur de 12,5 et 15 mm

Les tiroirs sont équipés d'un système de coulisse à billes



La chambre mixte **GALAXY** comprend :

- Un lit avec tiroir, niche de rangement et plateforme de pose intégrés
- Un bureau de 120 cm de long équipé de 3 tiroirs
- Un chevet 1 tiroir
- Une commode 4 tiroirs de 25 cm de haut pour 40 cm de profondeur
- Une armoire de 203 cm de haut, composée de 6 portes et 3 tiroirs



5350CH1T : L40 x H41 x P33
Poids : 8 kg - Volume : 0,017m3



5349BURE : L120 x H75 x P50
Poids : 25 kg - Volume : 0,056m3

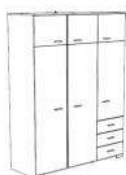

5366A6PT : L146 x H203 x P55
Poids : 106 kg - Volume : 0,199m3
Nombre de colis : 4



5354CO4T : L77 x H106 x P40
Poids : 32 kg - Volume : 0,068m3



Agencez comme vous le souhaitez !

✚ Une bibliothèque à l'agencement totalement personnalisable avec ses deux portes trapézoïdales positionnables à droite ou à gauche

✚ Les portes en forme viennent dévoiler une partie des rangements et mettre en valeur la niche d'exposition centrale composée d'une tablette en verre éclairée par un kit LED discret



BLACK STIPPLE

Les produits sont fabriqués en panneaux de particules, avec une épaisseur de 15 et 22 mm



✚ Particulièrement tendance, cette belle bibliothèque au coloris **Black Stipple** trouvera aisément sa place dans votre intérieur, jusqu'à en devenir un véritable atout pour votre décoration

✚ Associez plusieurs bibliothèques afin de créer une forme originale, propre à vos envies



6940BI2P : L67 x H180 x P28
Poids : 32 kg - Volume : 0,073m3
Nombre de colis : 2

VESTIAIRE / Ghost



Egayez votre entrée avec le vestiaire Ghost !

✚ Ce meuble **ultra-fonctionnel** dispose de tous les rangements nécessaires pour devenir indispensable avec : un espace penderie, trois niches de rangement, un tiroir ainsi qu'un rangement bas muni d'une porte coulissante

✚ Inspiré de la tendance *Japandi* et doté de lignes sobres et épurées, cet élégant meuble de vestiaire disponible en **Chêne du Japon | Blanc** ou **Chêne Artisan | Black Stipple** intègre également une claustra créant ainsi une atmosphère douce et



L110 x H183 x P40

Poids : 48 kg - Volume : 0,096m3

Nombre de colis : 2

7628VEST : Chêne du Japon / Blanc

7629VEST : Chêne Artisan / Black Stipple

Les produits sont fabriqués en panneaux de particules, avec une épaisseur de 15 mm

Les tiroirs sont équipés d'un système de coulisse métallique à galets

CHENE
ARTISAN

BLACK
STIPPLE

CHENE DU
JAPON

WHITE



✚ Un rangement pour classeurs et documents pensé pour offrir un maximum d'espace avec un encombrement minimum

✚ Les tiroirs sont équipés de tiges en métal pour suspendre vos dossiers. Le tiroir supérieur est également équipé d'une fermeture à clé

✚ Ces rangements parfaitement adaptables à la gamme de bibliothèques SOPHIA également disponible en **Chêne Dakota**



9846CLAS : L44 x H106 x P40cm;
Poids : 22kg , Volume : 0,050m3;
Nombre de colis : 1



✦ MAYENCE, se compose de plusieurs modèles de bibliothèques que l'on peut combiner à l'infini.

✦ La gamme contient un bureau pratique qui peut également se combiner aux bibliothèques. Ainsi, adaptez votre espace de travail à vos besoins de rangement !

✦ Aux bibliothèques peuvent s'ajouter différentes options comme des portes pleines ou des portes en verre décoratives style « atelier » ou simples.

✦ Mayence s'adapte à vos envies. Vous pouvez combiner les formats que vous aimez avec les options que vous désirez. Les bibliothèques sont disponibles dans les coloris, **Blanc**, **Chêne Noir**, **Chêne du Japon** selon vos préférences et désormais **Orme Torrifié**.

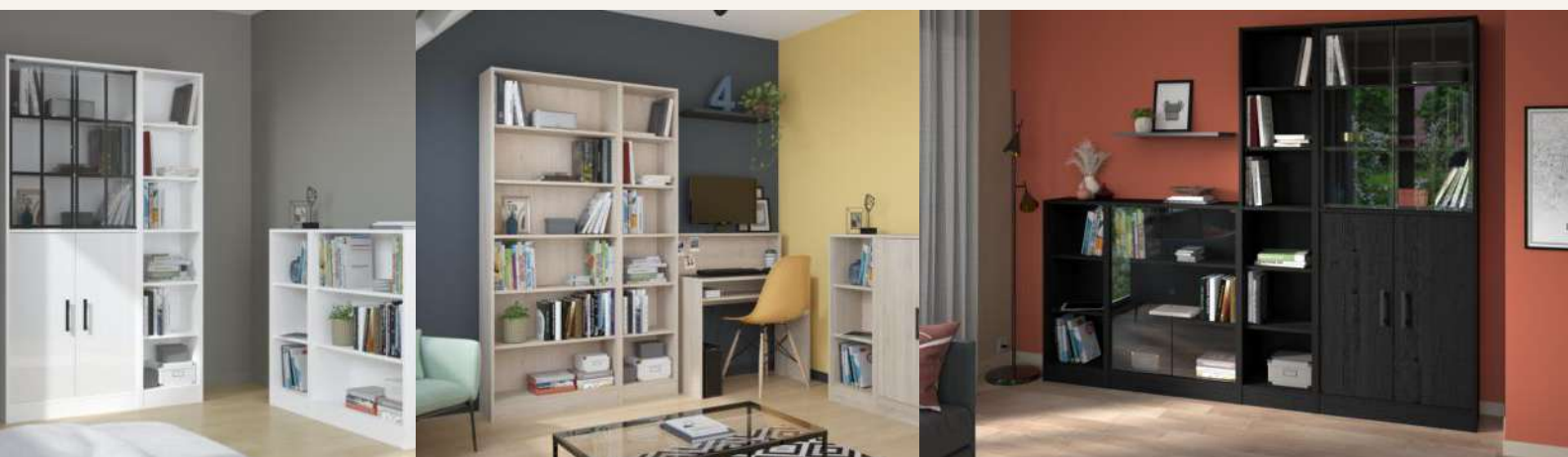

Les produits sont fabriqués en panneaux de particules, avec une épaisseur de 18 mm.

BLANC

CHENE DU
JAPON

CHENE
CABEZONE

ORME
TORREFIE



La gamme de bibliothèques **Mayence** comprend :

- 4 formats de rangements : une bibliothèque, une colonne et 2 bibus disponibles en 3 coloris .
- 1 bureau en chêne du Japon avec une niche combinable avec les bibliothèques.
- Une option de portes en verre style « atelier » ou simples.
- Une option de portes disponibles en Blanc Home, Chêne du Japon, Chêne Noir et Orme Torréfié



L. : 79 cm - H. : 198 cm - P. : 28 cm; Poids : 35kg ; Volume : 0.073m³ ; Nombre de colis : 1

8243BIBL : BLANC

8241BIBL : CABEZONE

8242BIBL : CHENE DU JAPON

8433BIBL : ORME TORREFIE



L. : 79 cm - H. : 104 cm - P. : 28 cm; Poids : 20kg ; Volume : 0.042m³ ; Nombre de colis : 1

8283BIBU : BLANC

8281BIBU : CABEZONE

8282BIBU : CHENE DU JAPON

8433BIBU : ORME TORREFIE



L. : 41 cm - H. : 198 cm - P. : 28 cm; Poids : 25kg ; Volume : 0.050m³ ; Nombre de colis : 1

8223COLO : BLANC

8221COLO : CABEZONE

8222COLO : CHENE DU JAPON

8433COLO : ORME TORREFIE



8322BURE : L. : 91 cm - H. : 105 cm - P. : 50cm; Poids : 21kg ; Volume : 0.050m³ ; Nombre de colis : 1 ; CHENE DU JAPON



L. : 75 cm - H. : 92 cm - P. : 4 cm; Poids : 8kg ; Volume : 0.020m³ ; Nombre de colis : 1

8315PORV : VERRE ATELIER

8316PORV : SANS SERIGRAPHIE



L. : 41 cm - H. : 104 cm - P. : 28 cm; Poids : 14kg ; Volume : 0.031m³ ; Nombre de colis : 1

8263BIBU : BLANC

8261BIBU : CABEZONE

8262BIBU : CHENE DU JAPON

8433B2BU : ORME TORREFIE



L. : 71 cm - H. : 91 cm - P. : 1,5 cm; Poids : 8kg ; Volume : 0.021m³ ; Nombre de colis : 1

8291PORP : CHENE NOIR

8292PORP : CHENE DU JAPON

8317PORP : BLANC BRILLANT

8433PORP : ORME TORREFIE



✚ Une gamme de rangements pour classeurs et documents de trois et quatre tiroirs aux volumes généreux

✚ Les tiroirs sont équipés de tiges en métal pour suspendre vos dossiers. Le tiroir supérieur est également équipé d'une **fermeture à clé**

✚ Ces rangements aux façades **Chêne du Japon** disposent de pourtours et de poignées **Blanc Home** ou **Black Stipple** pour une atmosphère douce et naturelle



Dimensions : L44 x H106 x P40
 Poids : 24 kg - Volume : 0,05m³
7424CLAS : Modèle Blanc | Chêne du Japon
7426CLAS : Modèle Black Stipple | Chêne du Japon



Dimensions : L44 x H138 x P40
 Poids : 31 kg - Volume : 0,064m³
7425CLAS : Modèle Blanc | Chêne du Japon
7427CLAS : Modèle Black Stipple | Chêne du Japon

Les produits sont fabriqués en panneaux de particules, avec une épaisseur de 15 mm

Les tiroirs sont équipés d'un système de coulisse à galets

JAPANESE OAK

WHITE

JAPANESE OAK

BLACK STIPPLE



✚ Vous avez aimé l'armoire **Minkee** ? Laissez vous séduire par sa version **Black** !

✚ Redécouvrez cette élégante armoire 3 portes dotée d'un miroir et disposant d'une lingère avec 5 étagères, d'une penderie mais également de deux tiroirs

✚ Les charmantes poignées en cuir qui habillent l'armoire **MINKEE** sont très agréables au toucher et apportent cachet sophistication. Disponible en **Blanc** et désormais en **Black Stipple**, la gamme Minkee ne cesse de vous surprendre tout en conservant sa fonction et son esthétique sobre et élégante.



Les produits sont fabriqués en panneaux de particules, avec une épaisseur de 15 mm

Les tiroirs sont équipés d'un système de coulisse métallique à galets

BLACK STIPPLE

BLANC



Les armoires MINKEE comprennent :

- Une armoire avec 3 portes dont une miroir et 2 tiroirs
- 2/3 d'espace penderie avec une tringle et un espace de rangement au-dessus
- 1/3 d'espace lingère avec 5 niches
- 4 poignées cuir

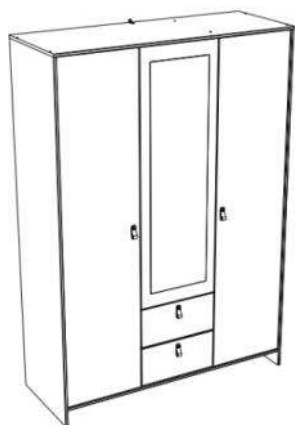

Dimensions : L137 x H196 x P52cm

Poids : 103 kg - Volume : 0,199m³

Nombre de colis : 3

6482A3PT : Blanc

6492A3PT : Noir



✚ Redécouvrez les compléments de rangements intemporels et fonctionnels NEO

✚ Une gamme à petits prix comprenant chevets avec deux tiroirs et deux commodes de trois ou six tiroirs. Le tout sans poignées pour un look neutre qui convient à tous les intérieurs

✚ Disponible en coloris **Blanc** ou **Chêne Brooklyn** pour s'adapter au mieux à votre décoration d'intérieur



Les produits sont fabriqués en panneaux de particules, avec une épaisseur de 12,15 et 18 mm pour le dessus de meuble
Les tiroirs sont équipés d'un système de coulisse à billes

CHENE BROOKLYN

BLANC



La gamme de rangements NEO comprend :

- Deux commodes comportant trois et six tiroirs, d'une hauteur de 82 centimètres
- Un chevet de 48 centimètres de haut, avec deux tiroirs



Dimensions : L40 x H48 x P33 cm; Poids : 11 kg - Volume : 0,023m³ , Nombre de colis : 1

5900CH2T : Modèle Blanc

5993CH2T : Modèle Chêne Brooklyn



Dimensions : L77 x H82 x P40cm; Poids : 30 kg - Volume : 0,056m³ ; Nombre de colis : 1

5903CO3T : Modèle Blanc

5996CO3T : Modèle Chêne Brooklyn



Dimensions : L151 x H82 x P50cm, Poids : 65 kg - Volume : 0,120m³ ; Nombre de colis : 2

5901CO6T : Modèle Blanc

5994CO6T : Modèle Chêne Brooklyn



✚ Une armoire de 38 cm de profondeur avec 2 portes et 1 tiroir idéale pour les pièces étroites grâce à son **faible encombrement**.

✚ Orlando convient à tous les âges et s'adapte à vos besoins de rangement. Vous pourrez l'intégrer facilement dans une chambre, un bureau ou encore dans une entrée.

✚ Cette armoire aux lignes épurées s'adapte à vos goûts et votre style avec son **Blanc Home** pour un look sobre et lumineux



6580A2PT : L78 x H170 x P38
Poids : 47 kg - Volume : 0,095m³
Nombre de colis : 2



✚ Découvrez OSAKA la solution idéale pour organiser vos chaussures avec style et efficacité

✚ Avec ses 2 portes et 1 tiroir, notre gamme de meubles à chaussures offre un espace de rangement généreux pour toutes vos paires. Les 3 tablettes avec moulures sont spécialement conçues pour pivoter sur 2 positions (0° & 30°), vous permettant d'adapter l'agencement selon vos besoins.

✚ Avec une profondeur utile de 162 mm, même les chaussures de grande taille jusqu'à la pointure 44 trouvent leur place sans encombrer votre espace.

✚ Avec son coloris Chêne du Japon et ses détails noirs, notre gamme de meubles à chaussures allie fonctionnalité et esthétique. Son design épuré et moderne s'intègre parfaitement à différents styles d'intérieur, ajoutant une touche de sophistication à votre entrée ou toute autre pièce.

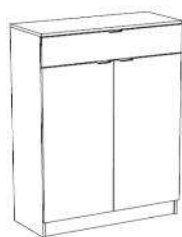

8399MCHA : L118 x H48 x P15cm;
Poids : 33kg; Volume : 0,085m3;
Nombre de colis : 1



✚ La gamme **SOPHIA** réinvente la bibliothèque en offrant un concept modulable et personnalisable qui s'adapte à tous vos besoins en créant des espaces de rangement uniques et sur mesure.

✚ Choisissez d'abord la caisse de votre bibliothèque parmi trois finitions élégantes : **Blanc**, **Chêne Jackson** ou **Orme Torrifié**. Ensuite, personnalisez-la en sélectionnant des portes selon vos envies : portes pleines pour un look sobre, portes cadrées pour une ambiance charme, portes en verre pour une touche design, ou optez pour un style épuré en laissant les étagères ouvertes.

✚ Que ce soit dans le salon, la chambre ou même le bureau, la gamme Sophia s'adapte à tous les espaces. Les différentes tailles de caissons et colonnes permettent de composer des meubles qui optimisent chaque recoin de votre intérieur, tout en alliant fonctionnalité et style. De plus, il est facile de mixer ces éléments avec d'autres gammes comme Ewen, Sophia meuble TV etc.

✚ Avec ses lignes épurées et ses finitions soignées, la gamme Sophia respire la modernité tout en restant chaleureuse. Que vous optiez pour des tons clairs ou des bois plus foncés, cette bibliothèque s'intègre parfaitement dans tous les types de décorations



BLANC

CHÊNE JACKSON

ORME TORREFIE



La gamme de bibliothèques **SOPHIA** comprend :

- Une bibliothèque 198cm de haut
- Une demie bibliothèque de 104cm de haut
- Une colonne de 198cm de haut
- Une demie colonne de 104cm de haut
- Une porte cadrée **Vert Céladon**
- Des portes pleines **Chêne, Orme torréfié** ou **Blanc** comprenant des poignées Blanches et Noires
- Une porte verre sérigraphiée **Vert Celadon**



L.: 78 x H.: 198 x P. : 28 cm;
Poids : 35kg; Volume :
0.074m³; Nombre de colis : 1
8430BIBL : Chêne Jackson
8433BIBL : Orme torréfié
8243BIBL : Blanc



L.: 41 x H.: 198 x P. : 28 cm;
Poids : 25kg; Volume :
0.050m³; Nombre de colis : 1
8430COLO : Chêne Jackson
8433COLO : Orme torréfié
8223COLO : Blanc



L.: 78 x H.: 104 x P. : 28 cm;
Poids : 19kg; Volume :
0.042m³; Nombre de colis : 1
8430BIBU : Chêne Jackson
8433BIBU : Orme torréfié
8283BIBU : Blanc



L.: 41 x H.: 104 x P. : 28 cm;
Poids : 14kg; Volume :
0.031m³; Nombre de colis : 1
8430B2BU : Chêne Jackson
8433B2BU : Orme torréfié
8263BIBU : Blanc



8430PORV : L.: 75 x H.:
92 x P. : 4cm; Poids :
10kg; Volume : 0.022m³;
Nombre de colis : 1

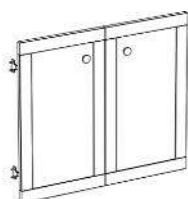

8430PORC : L.: 75 x H.:
66 x P. : 2cm; Poids :
7kg; Volume : 0.015m³;
Nombre de colis : 1

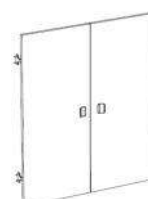

L.: 75 x H.: 91 x P. : 2cm;
Poids : 8kg; Volume :
0.021m³; Nombre de
colis : 1
8431PORP : Blanc
8431P2RP : Chêne Jackson
8433PORP : Orme torréfié



DRESSING



✚ Adoptez le Kit Dressing Complet BALI désormais disponible en 2 dimensions pour une organisation sans compromis, des fonctionnalités astucieuses et un style qui reflète votre goût distinctif.

✚ Optimisez votre espace avec la colonne lingère Bali, équipée de 4 tablettes larges pour accueillir vos vêtements, chaussures, et accessoires. Le tiroir blanc de 60 cm, offre un espace sécurisé pour vos objets personnels, tout en ajoutant de l'esthétisme avec son bitoron

✚ Simplifiez votre routine matinale avec la double penderie. Deux barres de penderie, stratégiquement placées en parties haute et basse, offrent une solution de rangement efficace pour vos vêtements.

✚ Plongez dans l'élégance intemporelle avec la palette de couleurs douces de l'**Acacia** et du **Blanc**. Son design épuré et moderne s'intègre harmonieusement dans n'importe quel espace. Son rideau gris apporte une note contemporaine, créant un équilibre parfait entre fonctionnalité et esthétique.

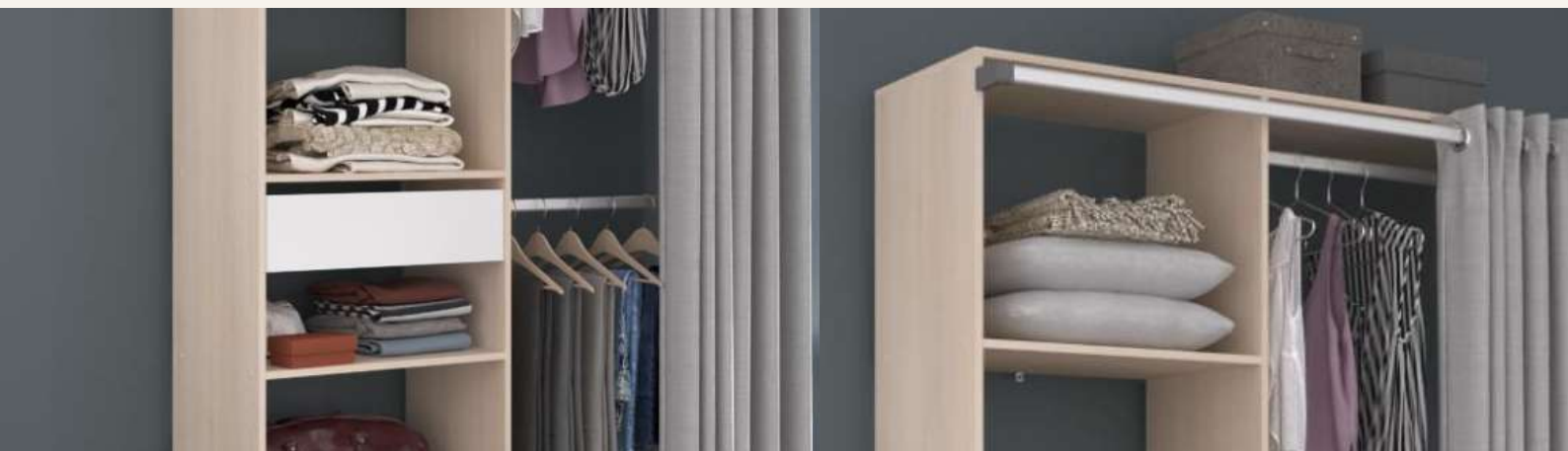

Les produits sont fabriqués en panneaux de particules, avec une épaisseur de 15 mm

Le tiroir est équipé de coulisses à billes

ACACIA

BLANC



Le dressing aux teintes douces BALI comprend :

- Disponible en hauteur 180 et 200cm
- Rideau gris de 210cm en polyester sur 12 œillets
- Colonne avec 4 tablettes larges et un tiroir blanc de 60 cm sur coulisses à billes, 2 barres de penderie pour parties haute et basse



BALI AMEN.PLAC.ACACIA

301350 : L143 x H182 x P48cm,
Poids : 41kg ; Volume : 0.092m3;
Nombre de colis : 1

5064DRES : L143 x H202 x P48cm,
Poids : 43kg ; Volume : 0.098m3;
Nombre de colis : 1



✚ Adoptez le Kit Dressing Complet BALI INDUS pour une organisation sans compromis, un aménagement astucieux et un style qui reflète l'audace de l'industriel. Libérez votre espace tout en ajoutant une touche de modernité où la fonctionnalité rencontre le style urbain.

✚ Maximisez votre espace avec la colonne lingère équipée de 4 tablettes larges, idéales pour ranger vos vêtements, chaussures et accessoires. Le tiroir noir de 60 cm, offre un espace sécurisé pour vos effets personnels, tout en ajoutant une touche de modernité.

✚ Simplifiez votre quotidien avec la double penderie. Deux barres de penderie judicieusement positionnées en parties haute et basse offrent une solution de rangement pratique pour vos vêtements. Plus besoin de compromis, tout est à portée de main.

✚ Apportez l'esthétique industrielle avec dressing Bali Indus, alliant le caractère de l'**Acacia** et la profondeur du **Noir**. Son design épuré et moderne. Son rideau et tiroir noirs ajoutent une touche de sophistication, créant une atmosphère urbaine et contemporaine.



Les produits sont fabriqués en panneaux de particules, avec une épaisseur de 15 mm

Le tiroir est équipé de coulisses à billes

ACACIA

NOIR



Le dressing industriel contemporain BALI INDUS comprend :

- Colonne avec 4 tablettes larges et un tiroir noir de 60 cm sur coulisses à billes, 2 barres de penderie pour parties haute et basse
- Rideau noir de 210cm en polyester sur 12 œillets



BALI INDUS ACACI/NOI

301190 : L143 x H182 x P48cm,
Poids : 41kg ; Volume : 0.092m3;
Nombre de colis : 1



✚ Optez pour le Kit Dressing Complet BARI pour une organisation sans faille, des fonctionnalités ingénieuses et un style minimaliste et intemporel qui exprime votre esthétique unique.

✚ Maximisez l'utilisation de votre espace avec la colonne lingère Bari, munie de 4 tablettes spacieuses pour organiser vos vêtements, chaussures et accessoires. Le tiroir blanc de 60 cm assure un espace sécurisé pour vos effets personnels tout en apportant un look lumineux

✚ Facilitez votre routine matinale grâce à la double penderie. Avec deux barres judicieusement positionnées en haut et en bas, elle propose une solution de rangement efficace pour vos vêtements.

✚ Explorez l'élégance pure avec le look entièrement **Blanc** du dressing. Sa palette monochrome, avec son design épuré et moderne, sera en parfaite harmonie dans tout espace. Le rideau gris ajoute une touche contemporaine, créant un équilibre subtil entre fonctionnalité et esthétique pour un style tout en blanc, raffiné et intemporel.



Les produits sont fabriqués en panneaux de particules, avec une épaisseur de 15 mm

Le tiroir est équipé de coulisses à billes

BLANC



Le dressing aux intemporel blanc BARI comprend :

- Colonne avec 4 tablettes larges et un tiroir blanc de 60 cm sur coulisses à billes, 2 barres de penderie pour parties haute et basse
- Rideau gris de 210cm en polyester sur 12 œillets



BARI AMENAG.PLAC. 400

301340 : L143 x H182 x P48cm,
Poids : 41kg ; Volume : 0.092m3;
Nombre de colis : 1



✦ Explorez une nouvelle dimension du rangement avec notre collection de dressings modulaires, offrant une flexibilité exceptionnelle pour créer 13 solutions de rangement uniques.

✦ Choisissez parmi cinq modules distincts pour créer la configuration parfaite. Optez pour la colonne largeur 60 cm ou 38 cm en fonction de vos besoins d'espace, ajoutez un tiroir pour un rangement organisé, déterminez la hauteur idéale entre 180 cm et 200 cm, et ajustez la largeur de 138 cm à 220 cm. Ces options vous permettent de concevoir un dressing adapté à votre espace et à vos préférences.

✦ Avec la possibilité d'ajouter un rideau gris, vous avez le contrôle total sur l'esthétique de votre espace. Organisez votre garde robe à l'abris des regards en ajoutant un rideau ou laissez ouvert pour un look minimaliste

✦ Le mariage du **Chêne Brooklyn** et des chants contrastants **Gris Ombre** crée une atmosphère contemporaine. Que votre style soit classique ou avant-gardiste, cette collection s'adapte à toutes les tendances, vous permettant de personnaliser votre espace avec un look intemporel.



Les produits sont fabriqués en panneaux de particules, avec une épaisseur de 18 mm

Les tiroirs sont équipés de coulisses à billes

CHENE BROOKLYN

GRIS OMBRE



Le dressing modulable CHICAGO comprend :

- Colonne lingère largeur 60 cm ou 38 cm : avec tiroir et tablette haute
- Option kit réhausse ajustable en largeur
- Option joue de finition
- Option colonne rideau H203 cm



CHICAGO C CH.BROOK.

300230 : L139 x H180 x P40cm,
Poids : 32kg ; Volume : 0.078m3;
Nombre de colis : 1



CHICAGO G CH.BROOK.

300270 : L199 x H203 x P48cm,
Poids : 31kg ; Volume : 0.083m3;
Nombre de colis : 1



CHICAGO D CH.BROOK.

300240 : L160x H180 x P40cm,
Poids : 37kg ; Volume : 0.090m3;
Nombre de colis : 1



CHICAGO E CH.BROOK.

300250 : L1.8 x H180 x P40cm,
Poids : 10kg ; Volume : 0.041m3;
Nombre de colis : 1



CHICAGO F CH.BROOK.

300260 : L140 x H203 x P40cm,
Poids : 36kg ; Volume : 0.087m3;
Nombre de colis : 1



✚ Vous rêvez d'un espace de rangement sur mesure qui s'adapte parfaitement à vos besoins et à votre style de vie ? Découvrez notre dressing à composer COMBI, une solution ingénieuse et polyvalente qui offre une personnalisation à l'infini pour créer un espace organisé et esthétique.

✚ Libérez votre créativité avec nos 7 modules combinables, offrant pas moins de 26 configurations différentes pour répondre à vos besoins spécifiques en matière de rangement. Optez pour des fonctionnalités sur mesure en choisissant d'ajouter ou non des tiroirs et des rideaux selon vos préférences pour une organisation optimale de vos vêtements et accessoires

✚ Parce que chaque espace est unique, Combi propose une vaste sélection de dimensions pour s'adapter parfaitement à votre pièce. Choisissez parmi des largeurs allant de 138 à 220 cm et des hauteurs de 180 à 200 cm, pour créer un dressing qui s'harmonise parfaitement avec votre environnement.

✚ Les éléments aux lignes épurées et au décor **Blanc** apportent une touche de modernité tout en s'intégrant harmonieusement à n'importe quel style de décoration.



Les produits sont fabriqués en panneaux de particules, avec une épaisseur de 15 mm

BLANC

Les tiroirs sont équipés de coulisses à billes



Le dressing modulable blanc COMBI comprend : :

- Colonne lingère largeur 60 cm ou 38 cm : avec ou sans tiroir et tablette haute
- Option kit réhausse ajustable en largeur
- Option colonne rideau H203 cm
- Option joue de finition



COMBI A BLANC AME.PLA

301510 : L138 x H180 x P40cm,
Poids : 21kg ; Volume : 0.054m³;
Nombre de colis : 1

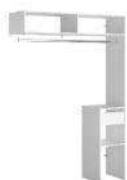

COMBI F BLANC AME.PLA

301580 : L139 x H203 x P40cm,
Poids : 31kg ; Volume : 0.074m³;
Nombre de colis : 1



COMBI B BLANC AME.PLA

301520 : L160 x H180 x P40cm,
Poids : 25kg ; Volume : 0.066m³;
Nombre de colis : 1



COMBI G BLANC AME.PLA

301590 : L200 x H203 x P48cm,
Poids : 26kg ; Volume : 0.072m³;
Nombre de colis : 1



COMBI C BLANC AME.PLA

301530 : L138 x H180 x P40cm,
Poids : 14kg ; Volume : 0.031m³;
Nombre de colis : 1



COMBI D BLANC AME.PLA

301540 : L160 x H180 x P40cm,
Poids : 31kg ; Volume : 0.078m³;
Nombre de colis : 1



COMBI E BLANC AME.PLA

301550 : L1.6 x H180 x P40cm,
Poids : 8kg ; Volume : 0.038m³;
Nombre de colis : 1



✚ Plongez dans l'univers du rangement sur mesure avec notre dressing à composer inspiré du style industriel. Fusion parfaite entre fonctionnalité et esthétique brute, **COMBI Indus** apporte une touche de caractère à votre espace.

✚ Exprimez votre individualité avec nos 8 modules combinables, offrant une palette de 30 configurations distinctes. Personnalisez votre dressing en choisissant entre des tiroirs et rideau pour une discrétion optimale. Découvrez également la possibilité exclusive d'ajouter un module avec une porte verrière style industriel, apportant une dimension unique à votre espace.

✚ Votre espace, vos règles. La gamme propose une variété de dimensions pour s'adapter à votre chambre, avec des largeurs de 138 à 220 cm et des hauteurs de 180 à 200 cm.

✚ Explorez l'esthétique audacieuse de notre dressing en **Chêne Jackson** et **Noir**. Les éléments en chêne apportent une chaleur naturelle, tandis que le noir industriel ajoute une touche contemporaine. L'option de la porte verrière style industriel vient sublimer le tout, créant un point focal authentique dans votre espace de rangement.



Les produits sont fabriqués en panneaux de particules, avec une épaisseur de 15 mm

Les tiroirs sont équipés de coulisses à billes

CHENE JACKSON

NOIR



Le dressing modulable et industriel Chêne et Noir COMBI comprend : :

- A B C D : modules de base
- Colonne lingère largeur 60 cm ou 38 cm : avec ou sans tiroir et tablette haute
- E : Option joue de finition
- F : Option kit réhausse H203 cm ajustable en largeur
- G : Option colonne rideau H203 cm
- H : Option colonne avec porte miroir + rideau noir H180,4 cm



COMBI INDUS A AME.PLA

305510 : L138 x H180 x P40cm, Poids : 21kg ;
Volume : 0.054m3; Nombre de colis : 1



COMBI INDUS F AME.PLA

305580 : L139 x H203 x P40cm, Poids : 31kg ;
Volume : 0.074m3; Nombre de colis : 1



COMBI INDUS B AME.PLA

305520 : L160 x H180 x P40cm, Poids : 25kg ;
Volume : 0.066m3; Nombre de colis : 1



COMBI INDUS G AME.PLA

305590 : L200 x H203 x P48cm, Poids : 26kg ;
Volume : 0.072m3; Nombre de colis : 1



COMBI INDUS H AME.PLA

305570 : L202 x H180 x P54cm, Poids : 43kg ;
Volume : 0.100m3; Nombre de colis : 1



COMBI INDUS C AME.PLA

305530 : L138 x H180 x P40cm, Poids : 14kg ;
Volume : 0.031m3; Nombre de colis : 1



COMBI INDUS D AME.PLA

305540 : L160 x H180 x P40cm, Poids : 31kg ;
Volume : 0.078m3; Nombre de colis : 1



COMBI INDUS E AME.PLA

305550 : L1.6 x H180 x P40cm, Poids : 8kg ;
Volume : 0.038m3; Nombre de colis : 1



✚ Réorganisez votre garde robe avec deux dressing complets et compacts. Découvrez l'élégance et la praticité incarnées dans le dressing **CORIDO** et son look Blanc !

✚ Les deux colonnes de 38 cm, dotées chacune de 4 tablettes et d'un tiroir, offrent un rangement polyvalent pour vos vêtements, accessoires, et objets personnels. De plus, les 2 barres de penderies ajustables vous permettent d'adapter l'agencement de votre dressing selon vos préférences, maximisant ainsi l'utilisation de l'espace.

✚ La tablette d'hivernage re-coupable permet d'ajuster l'espace et de s'adapter à vos besoins saisonniers, offrant une solution flexible pour tous les articles.

✚ Choisissez l'élégance intemporelle du **Blanc** avec une esthétique moderne. Les lignes épurées et les finitions ajoutent une touche sophistiquée à votre espace, créant un environnement où le style se marie parfaitement à la fonctionnalité.



Les produits sont fabriqués en panneaux de particules, avec une épaisseur de 15 mm

Les tiroirs sont équipés de coulisses à billes

BLANC



Le dressing moderne CORIDO comprend :

- 2 Colonnes de largeur 38 cm, avec 4 tablettes et un tiroir sur coulisses à billes.
- Joes Extérieur hauteur de 202 cm.
- Tablette d'hivernage (re-coupable)
- 2 barres de penderies (re-coupables)
- Rideau gris de 210 cm en polyester sur support métallique (re-coupable)



CORIDO AMENA.PLAC.BLC

300750 : L176 x H203 x P48cm, Poids : 53kg ; Volume : 0.138m3; Nombre de colis : 2



✚ Redéfinissez votre espace avec le dressing complet COSY qui allie fonctionnalité et style, pour une organisation sans effort

✚ Cosy est un dressing tout-en-un avec une hauteur de 2m. Il possède une large colonne lingère à tiroir et une penderie haute, regroupant ainsi toutes les fonctions essentielles pour un rangement optimisé. Les 5 étagères et le tiroir noir de 60 cm offrent un espace organisé, tandis que l'espace penderie avec 2 étagères et 1 barre de penderie laquée noir garantit une solution complète.

✚ Le rideau noir ajoute une touche d'intimité et d'élégance à votre espace. Il cache habilement vos effets personnels tout en créant une esthétique soignée. Le dressing fermé avec rideau est une solution idéale pour maintenir une apparence soignée et homogène dans votre pièce

✚ Le décor **Chêne Dakota** et **Noir** crée une atmosphère moderne et chaleureuse. Les accents noirs, que ce soit le fond de la colonne, la barre de penderie, le rideau et la poignée, ajoutent une touche de sophistication. L'alliance du bois et du noir crée une esthétique contemporaine, faisant de Cosy un élément essentiel pour un intérieur à la fois élégant et fonctionnel.



Les produits sont fabriqués en panneaux de particules, avec une épaisseur de 15 mm

Les tiroirs sont équipés de système de coulisses à billes

CHENE DAKOTA

NOIR



Le dressing COSY comprend :

- Espace penderie avec 2 étagères et 1 barres de penderie laquée noir.
- Rideau noir sur tube laqué noir.
- Poignée métallique laquée noir mat.
- Intérieur de tiroir couleur Noir.
- Colonne avec 5 étagères et un tiroir noir de 60 cm sur coulisses à billes.
- Dos de meuble décor noir.



COSY

302180 : L161 x H200 x P50cm,
Poids : 65.2kg ; Volume : 0.142m3;
Nombre de colis : 2



Aménagez votre dressing selon vos envies !

✚ **EXTENSO** est une gamme de rangements innovante, offrant de multiples possibilités d'agencement, de fonctionnalités et de combinaisons esthétiques

✚ Composez la solution de rangement qui vous convient, qu'elle soit linéaire ou en angle, ouverte ou fermée grâce à nos 23 références parmi lesquelles :

- 2 décors de structure
- 7 modèles de façade au choix



RANGEMENT / Extenso



STRUCTURES L 50 & L 100

- ✚ Les structures disponibles en **Blanc** ou en **Chêne Brooklyn** et au fond couleur textile, intègrent tablette et barre de penderie
- ✚ Elles comportent également un système d'assemblage par excentriques autocentrateurs ainsi que des attaches murales pour un montage rapide et une sécurité optimale
- ✚ Un kit d'angle permet également de créer un module d'angle une fois associé avec une structure L100



Dimensions : L100 x H232 x P59
 Poids : 61 kg - Volume : 0,122m3
 Nombre de colis : 2
4430CA10 : Modèle Blanc
4432CA10 : Modèle Chêne Brooklyn



Dimensions : L50 x H232 x P59
 Poids : 47 kg - Volume : 0,093m3
 Nombre de colis : 2
4430CA50 : Modèle Blanc
4432CA50 : Modèle Chêne Brooklyn



Dimensions : L98 x H232 x P32
 Poids : 47 kg - Volume : 0,096m3
 Nombre de colis : 21
4440ANGL : Modèle Blanc
4441ANGL : Modèle Chêne Brooklyn



0042RA10 : L96 x H4 x P50
 Poids : 11,5 kg - Volume : 0,020m3



0043TI10 : L96 x H27 x P50
 Poids : 10 kg - Volume : 0,020m3



0044TI12 : L96 x H54 x P50
 Poids : 19 kg - Volume : 0,035m3



0045TIPP : L96 x H16 x P50
 Poids : 9 kg - Volume : 0,020m3



0042RA50 : L46 x H4 x P50
 Poids : 6 kg - Volume : 0,010m3



0043TI50 : L46 x H27 x P50
 Poids : 7 kg - Volume : 0,015m3



0044TI52 : L46 x H54 x P50
 Poids : 14 kg - Volume : 0,028m3



0049BA10 : L96 x H3 x P1,5
 Poids : 0,4 kg - Volume : 0,001m3



4430FILE : L10 x H232 x P1,8
 Poids : 3 kg - Volume : 0,006m3



Chêne Brooklyn

4432PB50

L49,9 x H229 x P1,5

Poids : 13 kg

Volume : 0,065m³



Blanc Mat

4430PB50

L49,9 x H229 x P1,5

Poids : 13 kg

Volume : 0,065m³



Blanc + Miroir

4442PBCA

L49,9 x H229 x P1,9

Poids : 16 kg

Volume : 0,073m³



Blanc Brillant

4436PB50

L49,9 x H229 x P1,5

Poids : 13 kg

Volume : 0,065m³



Miroir

4434PB50

L49,9 x H229 x P1,9

Poids : 13 kg

Volume : 0,065m³



Noir

445PB50

L49,9 x H229 x D1,5

Weight : 14 kg

Volume : 0,068m³



Atelier Noir + Miroir

4433PB50

L49,9 x H229 x P3,5

Poids : 18 kg

Volume : 0,065m³



✚ EXTO, le dressing à la largeur ajustable qui met en valeur votre espace de rangement. Avec ses fonctionnalités essentielles et sa conception innovante, EXTO offre une solution flexible, idéale pour simplifier votre quotidien !

✚ EXTO propose une largeur ajustable de 103 à 161,3cm, sans nécessité de recouper le panneau. Cette fonctionnalité vous permet d'adapter le dressing à votre espace sans contrainte, offrant une solution sur mesure pour tout ranger de manière efficace.

✚ Grâce à ses 2 barres de penderies, EXTO offre une capacité de suspension double, idéale pour organiser vos vêtements de manière optimale. La colonne lingère de 60 cm, dotée de 4 étagères et d'1 tiroir, ainsi que la réhausse de 200 cm avec 2 niches de rangement, ajoutent des fonctions essentielles pour une organisation optimale.

✚ Son design contemporain Blanc s'intègre parfaitement dans n'importe quel intérieur, apportant une touche de fraîcheur et de luminosité à votre espace. Que ce soit dans une chambre à coucher, une suite parentale ou un dressing indépendant, EXTO allie style intemporel et fonctionnalité sophistiquée.



Les produits sont fabriqués en panneaux de particules, avec une épaisseur de 15 mm

Les tiroirs sont équipés de coulisses à billes

BLANC



Le dressing adaptable EXTO comprend :

- Une solution d'aménagement extensible de 103 à 161,3cm de largeur sans recoupe de panneau
- Réhausse avec hauteur 200 cm, 2 niches de rangement.
- Colonne lingère largeur 60 cm avec 4 étagères et 1 tiroir
- 2 barres de penderies



EXTO AMENA.PLA BLANC

300020 : L161-103 x H203 x P40cm,

Poids : 46kg ; Volume : 0.113m3;

Nombre de colis : 2



✚ Transformez votre espace de rangement avec le Kit Dressing Complet GARY ! Offrez-vous l'organisation parfaite avec un aménagement à rideau compact. Découvrez une nouvelle dimension de praticité et de style pour votre quotidien.

✚ Gary intègre une colonne lingère intelligente avec des étagères modulables vous permettant de personnaliser l'espace selon vos besoins, tandis qu'un tiroir spacieux offre une solution organisée pour vos accessoires.

✚ Que vous ayez des vêtements longs ou courts, Gary propose une double penderie astucieuse, vous offrant amplement d'espace pour tous vos vêtements. Gardez votre garde-robe bien ordonnée et à portée de main.

✚ Plongez dans l'esthétique chaleureux du **Chêne Dakota** et du **Blanc** avec ce kit dressing. Que ce soit dans une chambre à coucher, une suite parentale, ou même dans un dressing indépendant, Gary s'intègre harmonieusement, ajoutant une élégance intemporelle à votre intérieur.

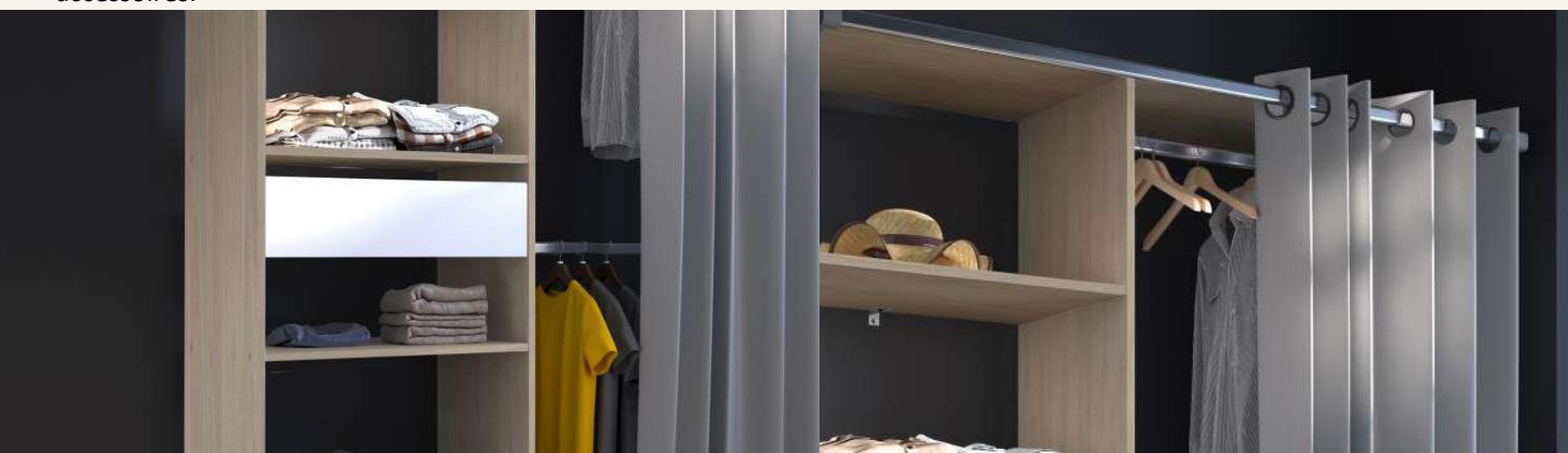

Les produits sont fabriqués en panneaux de particules, avec une épaisseur de 15 mm

Les tiroirs sont équipés de coulisses à billes

CHENE DAKOTA

BLANC



Le dressing complet Chêne & Blanc GARY comprend :

- Colonne avec 4 tablettes larges et un tiroir blanc de 60 cm sur coulisses à billes, 2 barres de penderie pour parties haute et basse
- Rideau gris de 210cm en polyester sur 12 œillets



GARY AMENAG.PLAC. 400

301360 : L143 x H182 x P48cm,
Poids : 41kg ; Volume : 0.092m3;
Nombre de colis : 1



✚ Offrez-vous le luxe d'une garde-robe organisée et d'un design qui reflètent votre goût pour l'industriel moderne avec le **KIT VERRIERE**.

✚ Notre kit dressing intègre toutes les fonctions essentielles du rangement. Avec sa largeur ajustable, sa lingère, sa double penderie, ses nombreuses étagères et ses 2 tiroirs, chaque élément a été conçu pour simplifier et organiser votre espace dressing.

✚ Le Kit verrière vous garanti des rangements fermés avec sa porte type atelier et son rideau noir. Ses barres de penderie noires ajoutent une touche contemporaine et audacieuse.

✚ Le mélange du **Chêne Dakota** et **Noir** crée une atmosphère industrielle qui donnera à votre intérieur une identité remarquable. La porte miroir type verrière est la pièce maîtresse, ajoutant une note d'élégance et d'originalité. La fusion de ces éléments crée un équilibre parfait entre authenticité et modernité.



Les produits sont fabriqués en panneaux de particules, avec une épaisseur de 15 mm

Les tiroirs sont équipés de système de coulisses à billes

CHENE DAKOTA

NOIR



Le dressing type atelier KIT VERRIERE comprend :

- Une colonne lingère avec 5 étagères et 2 tiroirs
- Une colonne porte miroir avec 6 étagères intérieures
- Un espace double penderie équipé de 2 barres finition noir mat
- Un rideau noir sur tube laqué noir mat



KIT DRESSING VERRIERE

300960 : L160 x H200 x P50cm,

Poids : 103.5kg ; Volume : 0.236m3;

Nombre de colis : 4



✚ Découvrez **Modulix**, le concept dressing qui redéfinit le rangement avec son design intemporel et sa grande modularité. Offrant une palette infinie de possibilités, Modulix s'adapte à toutes les envies pour créer votre dressing idéal

✚ Avec seulement quatre références, ce dressing offre une flexibilité exceptionnelle. L'armoire de 83cm de large, grâce à son design ingénieux, permet de positionner la penderie en partie haute ou basse, offrant une flexibilité d'agencement incomparable. L'armoire 120cm de large est réversible, ajoutant une polyvalence supplémentaire pour s'adapter à l'évolution de vos besoins et de votre espace

✚ Sa flexibilité s'adapte à la taille de votre pièce et à vos envies, vous préférez un dressing ouvert ou caché par un rideau, une grande penderie ou uniquement une lingère, avec ou sans tiroir ? Tout devient possible !

✚ Le mariage subtil de ses caisses **Blanche** réchauffée par ses fonds **Chêne** et adoucie par son rideau Lin naturel crée une atmosphère apaisante et contemporaine. Les détails **Noirs** des poignées et des barres de penderies apportent une touche audacieuse et tendance. Quel que soit votre style, du classique au moderne, Modulix s'adapte avec élégance à chaque espace, créant une harmonie visuelle.



Les produits sont fabriqués en panneaux de particules, avec une épaisseur de 15 mm

Les tiroirs sont équipés de coulisses à billes

BLANC

CHÊNE JACKSON

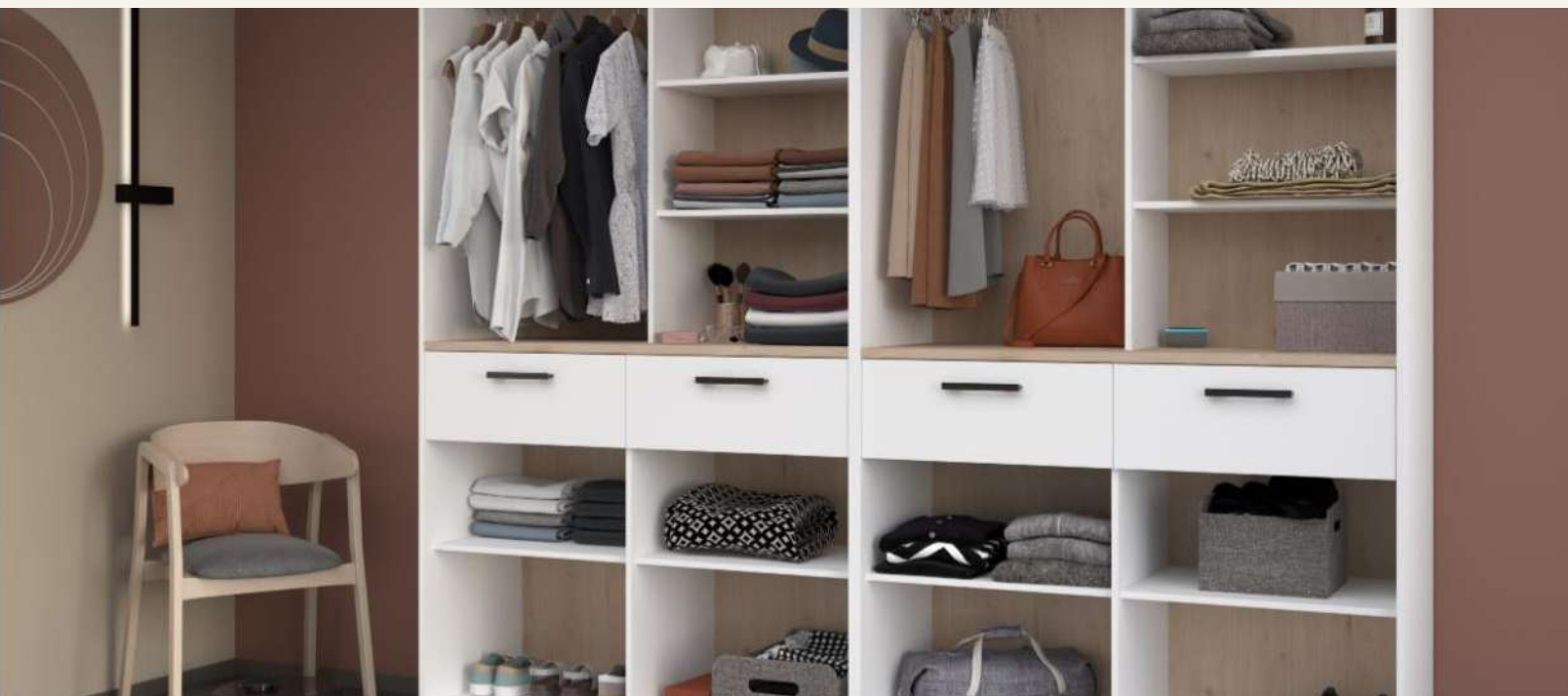

Le dressing contemporain modulable MODULIX comprend :

- Un module penderie de 83cm de large avec 1 tablette et une barre multi position
- Un module lingère de 120cm de large avec 2 tiroirs et 4 étagères
- Un rideau de 83 cm avec barre et supports déportés
- Un rideau de 120 cm avec barre et supports déportés



MODULE PENDERIE 83

303401 : L83 x H200 x P50cm,
Poids : 33.8kg; Volume : 0.077m3;
Nombre de colis : 1



RIDEAU 83 CM

303403 : L82 x H195 x P8cm,
Poids : 0.69kg; Volume : 0.007m3;
Nombre de colis : 1



MODULE LINGÈRE 120

303402 : L120x H200 x P50cm,
Poids : 69.9kg; Volume : 0.146m3;
Nombre de colis : 2



RIDEAU 120 CM

303404 : L120 X H195 x P8cm;
Poids : 0.95kg; Volume : 0.010m3;
Nombre de colis : 1



✚ Avec **PLAY**, libérez votre créativité, jouez avec les possibilités infinies d'agencement et personnalisez chaque détail pour un dressing qui évolue avec vous.

✚ Les tablettes de Play repoussent les limites de la personnalisation. Avec une portée de jusqu'à 150 cm sans séparation, vous pouvez créer des espaces uniques qui s'adaptent parfaitement à vos besoins. Les étagères, les lingères et les tiroirs offrent une personnalisation maximale, vous permettant de concevoir un dressing qui vous ressemble.

✚ Le module d'angle de Play est l'allié parfait pour optimiser l'espace. Juxtaposez-le perpendiculairement à un intérieur pour exploiter chaque coin, maximisant ainsi l'utilisation de votre dressing. Cette fonctionnalité ingénieuse vous offre une grande liberté d'agencement tout en préservant l'harmonie visuelle.

✚ Son coloris **Chêne Jackson** et son design épuré et contemporain s'harmonise parfaitement avec tout type d'intérieur. Ses fonds réversibles **Noirs** ou **Blancs** ajoutent une dimension esthétique, vous permettant de personnaliser l'aspect visuel de votre dressing et s'accorderont parfaitement avec les poignées métal champagne brossées. Avec Play, le style accompagne la fonctionnalité pour créer un espace qui vous inspire.



Les produits sont fabriqués en panneaux de particules, avec une épaisseur de 18 mm

Les tiroirs sont équipés de système de coulisses à billes

CHENE JACKSON

NOIR

BLANC



Le dressing personnalisable PLAY comprend :

- Côtés de finition et côté de liaison
- Intérieurs 60, 90, 120 et 150cm, respectivement de largeur 56 cm, 86 cm, 116 et 144 cm.
- Arrières en HDF de 3 mm noir/blanc réversibles.
- 3 étagères en panneau alvéolaire 37 mm et 1 étagère épaisseur 18 mm sur plinthe.
- 1 Barre de penderie avec 2 supports, plus un support intermédiaire sur les intérieurs 120 et 150.
- Kit d'angle : à juxtaposer perpendiculairement à un intérieur.
- Blocs tiroirs 60 et 90 : tiroir en panneau sur coulisse invisible à sortie totale,
- Lingère 60 : 3 étagères à intégrer dans un intérieur 90/120/150.
- Lot de 2 étagères 60 et 90 : à intégrer dans un intérieur 60 ou 90 ou à juxtaposer à la lingère

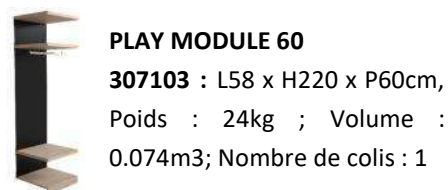

PLAY MODULE 60

307103 : L58 x H220 x P60cm,
Poids : 24kg ; Volume :
0.074m³; Nombre de colis : 1



PLAY MODULE ANGLE 60

307107 : L118 x H220 x P60cm,
Poids : 39kg ; Volume :
0.128m³; Nombre de colis : 2



PLAY BLOC 2TIROIRS 90

307113 : L86 x H32 x P56cm,
Poids : 19kg ; Volume :
0.040m³; Nombre de colis : 1



PLAY MODULE 90

307104 : L86 x H220 x P60cm,
Poids : 33kg ; Volume :
0.104m³; Nombre de colis : 1



PLAY LINGERE 60

307114 : L58 x H135 x P56cm,
Poids : 21kg ; Volume :
0.052m³; Nombre de colis : 1



PLAY BLOC 2TIROIRS 60

307112 : L58 x H32 x P56cm,
Poids : 15kg ; Volume :
0.040m³; Nombre de colis : 1



PLAY MODULE 120

307105 : L116 x H220 x
P60cm, Poids : 43kg ; Volume :
0.136m³; Nombre de colis : 1



PLAY 2 COTES FINITION

307102 : H220 x P60cm, Poids :
34kg ; Volume : 0.081m³;
Nombre de colis : 1



PLAY 2 TABLETTES 90

307111 : L86 x P56cm, Poids :
12kg ; Volume : 0.026m³;
Nombre de colis : 1



PLAY MODULE 150

307106 : L145 x H220 x
P60cm, Poids : 53kg ; Volume :
0.171m³; Nombre de colis : 2



PLAY COTE LIAISON

307101 : H220 x P60cm, Poids :
18kg ; Volume : 0.071m³;
Nombre de colis : 1



PLAY 2 TABLETTES 60

307110 : L58 x P56cm, Poids :
8kg ; Volume : 0.018m³;
Nombre de colis : 1



✦ Découvrez notre dressing ingénieux PRIMA, conçu pour simplifier votre routine quotidienne tout en apportant une touche moderne à votre espace !

✦ Notre dressing présente une tringle unique qui, d'un côté, est fixée à une lingère avec 3 étagères, offrant un espace de rangement structuré et accessible. De l'autre côté, elle se fixe au mur, optimisant l'utilisation de l'espace tout en assurant une stabilité maximale. Cette conception intelligente permet une organisation impeccable de vos vêtements.

✦ Combinez deux éléments PRIMA pour obtenir une solution avec 2 lingères et 2 penderies avec sa tringle amovible !

✦ Privilégiez la pureté du blanc avec notre dressing simple. Son design épuré et minimaliste ajoute une touche de modernité à n'importe quel espace, s'intégrant harmonieusement dans votre décor existant. Le style minimaliste permet au dressing de s'adapter à différents environnements, créant une atmosphère fraîche et apaisante.





Le dressing ingénieux PRIMA comprend :

- Une tringle fixée d'un côté sur la lingère et de l'autre au mur ou combinez 2 éléments pour la fixer sur la seconde lingère
- Une lingère avec 3 étagères intégrées



PRIMA BLANC AME.PLA

300140 : L138 x H180 x P40cm, Poids : 21kg ; Volume : 0.054m³; Nombre de colis : 1

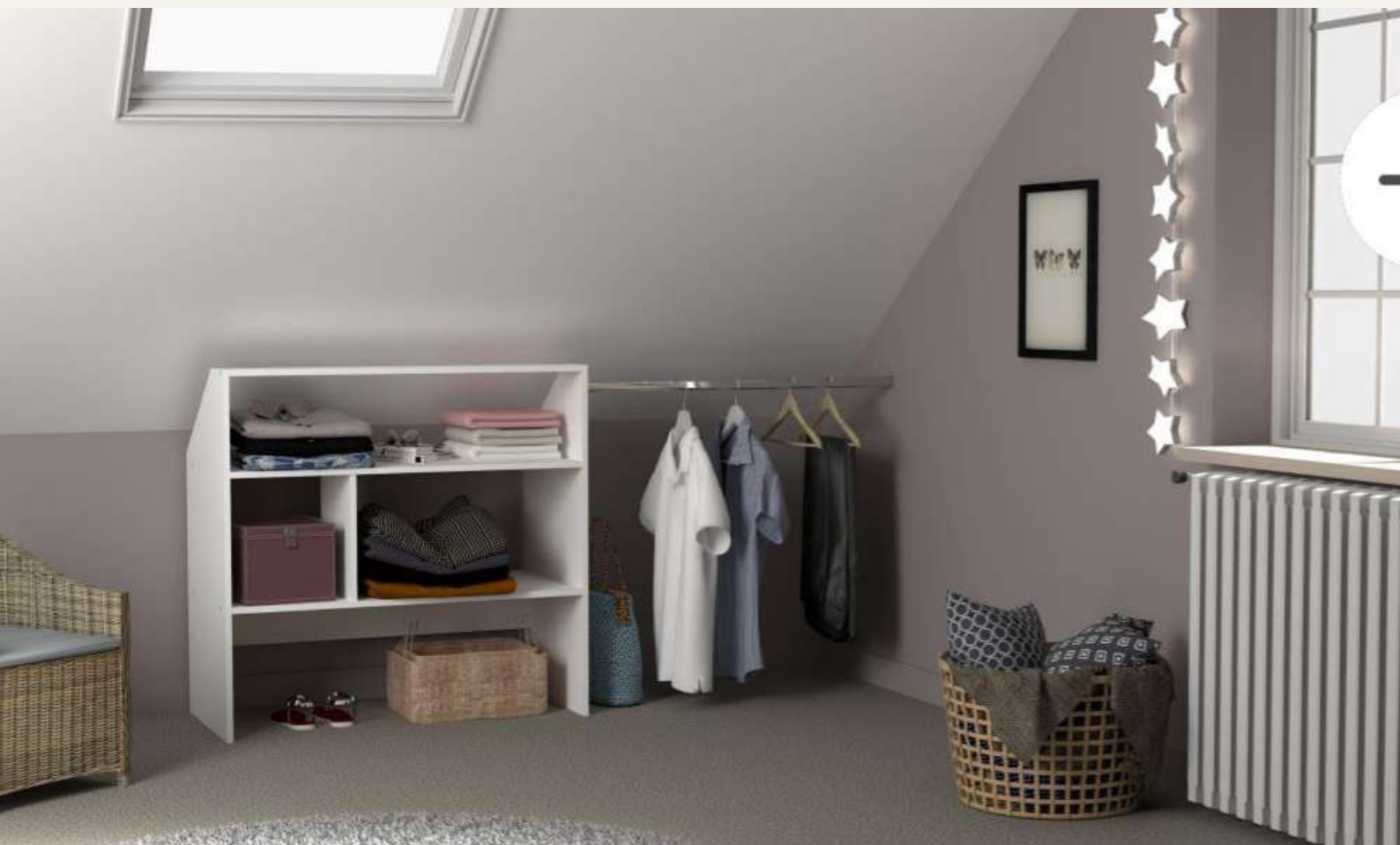

✦ Découvrez l'aménagement SOUS-COMBLE, la solution idéale pour optimiser votre espace de rangement sous les combles avec des fonctionnalités pratiques et un style universel.

✦ Maximisez votre espace avec cet aménagement conçu pour s'intégrer parfaitement sous les pentes de toit. Son design compact et intelligent vous permet de tirer le meilleur parti de chaque centimètre disponible.

✦ Organisez vos vêtements avec efficacité grâce à l'espace lingère équipé de deux étagères spacieuses. Le tube de penderie, d'une longueur de 97 cm, offre un espace supplémentaire pour suspendre vos vêtements, maximisant ainsi la capacité de rangement.

✦ Le décor **Blanc** universel de SOUS-COMBLE s'adapte à tous les styles d'intérieur, ajoutant une touche de simplicité et d'élégance à votre espace.



Les produits sont fabriqués en panneaux de particules, avec une épaisseur de 15 mm

BLANC



Le dressing SOUS-COMBLE comprend :

- **Espace lingère** : Deux étagères pour un rangement organisé de vos vêtements et accessoires.
- **Penderie** : Tube de penderie de 97 cm de longueur pour suspendre vos vêtements.
- **Design adapté** : Côtés coupés en angle pour une intégration facile sous les pentes de toit.

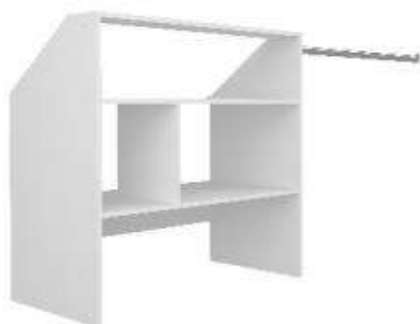

AMENAG.SOUS COMBLES

300910 : L197 x H97 x P50cm, Poids : 25kg ; Volume : 0.058m3; Nombre de colis : 1



✚ TANGO, le dressing qui allie une grande capacité de rangement à un style personnalisable. Redéfinissez votre espace avec cette solution d'aménagement incontournable

✚ Tango offre une solution de rangement spacieuse et ingénieuse. Les deux colonnes de 60 cm comportent 5 étagères et un tiroir, offrant un espace organisé pour vos vêtements, chaussures et accessoires. Les espaces penderie avec tablette d'hivernage et 2 tubes de penderie ajoutent une fonctionnalité optimale pour suspendre vos vêtements.

✚ Laissez libre cours à votre créativité avec Tango. Les fonds toute hauteur réversibles Noir ou Blanc vous permettent de personnaliser le style de votre dressing, ajoutant une touche contemporaine à votre espace.

✚ Son style très actuel, que ce soit en mix décor Chêne Brooklyn & Noir ou Chêne Brooklyn & Blanc, apporte une note moderne et tendance à votre espace. Les fonds réversibles offrent une flexibilité esthétique, vous permettant de personnaliser votre dressing selon vos goûts et les évolutions de votre décor.



Les produits sont fabriqués en panneaux de particules, avec une épaisseur de 15 mm

Les tiroirs sont équipés de coulisses à billes

CHENE BROOKLYN

BLANC

NOIR



Le dressing au coloris réversible TANGO comprend :

- Colonne de largeur 60 cm : 5 étagères et un tiroir Fond toute hauteur réversible Noir ou Blanc
- Espaces penderie de largeur 100cm : tablette d'hivernage
- 2 tubes de penderie



TANGO AMEN.PLA CH.BRO

300010 : L320 x H200 x P40cm, Poids : 81kg ; Volume : 0.160m³; Nombre de colis : 2



BUREAUX



✚ Le bureau d'angle réversible et compact Begin est doté de **nombreux rangements** : tiroir, tablettes, niches de rangement, et d'une réhausse en forme.

✚ Grâce à ce bureau vous pourrez stocker tous vos essentiels et organiser votre espace de travail.

✚ Begin est un bureau tendance au style industriel en **Chêne Brooklyn** contrastant avec l'intérieur de ses rangements et sa poignée **Black Stipple** lui donnant du caractère et de la profondeur.



9873BUAN : L121 x H102 x P106

Poids : 40 kg - Volume : 0,078m³

Nombre de colis : 2



✚ La gamme Escale s'agrandit avec son bureau au style Japandi !

✚ Le bureau Escale possède une crédence type claustra avec passe câble et 3 tablettes de rangement amovibles au montage du bureau offrant 6 positions possibles pour poser vos essentiels de rangement. L'espace de 60cm disponible entre les tablettes permet d'accueillir un grand écran d'ordinateur. En dessous de son large plan de travail 138cm de large se trouvent 2 niches et un tiroir pour ranger vos classeurs ou appareils multimédia.

✚ Son **Chêne du Japon** crée une atmosphère reposante et naturelle et s'harmonisera à la perfection avec tous les autres éléments de la chambre adulte et enfant !



3580BURE : L138 x H120 x P60cm;
Poids : 41kg ; Volume : 0,086m3;
Nombre de colis : 2

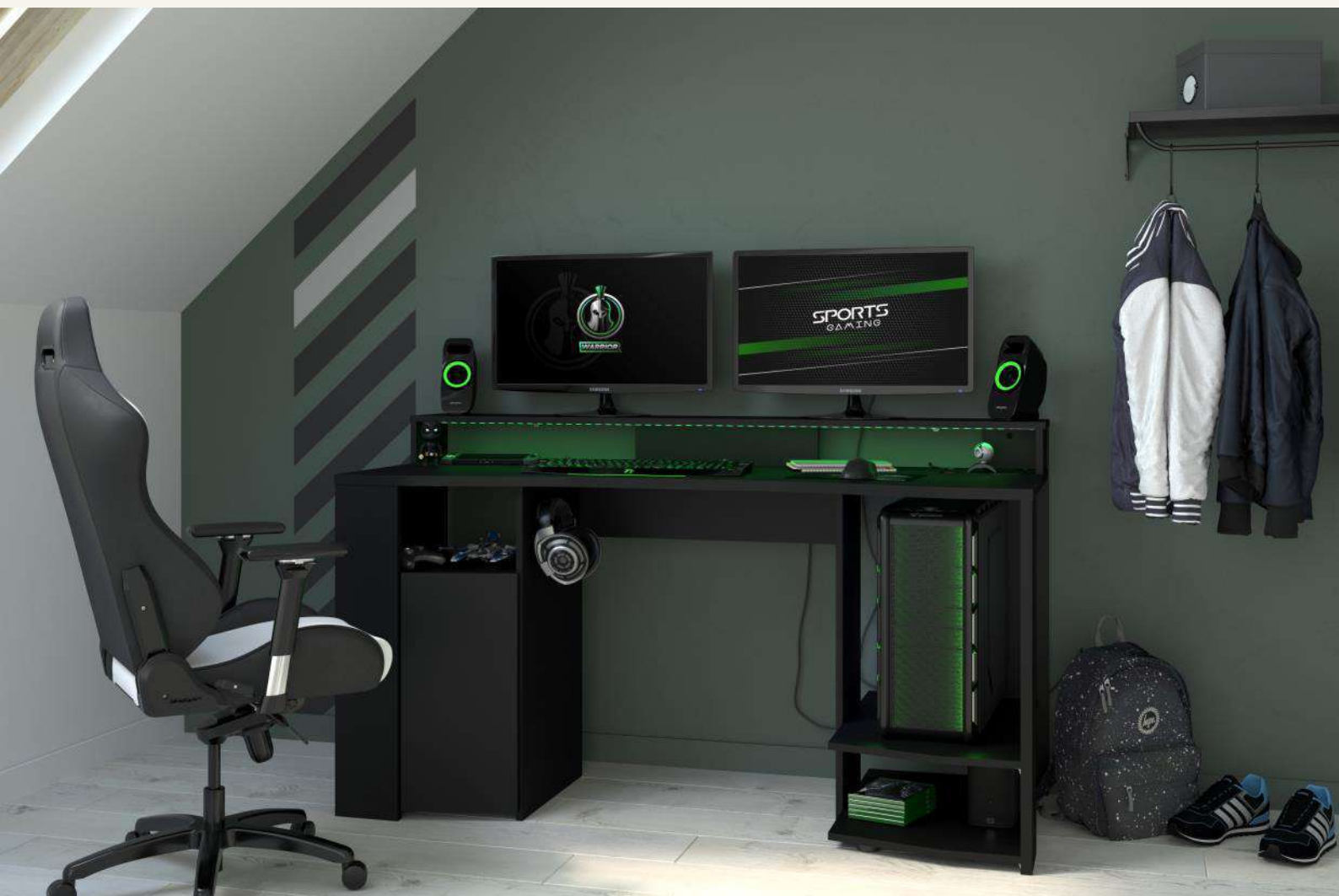

✚ Imaginé pour les gamers, ce bureau novateur est équipé d'une réhausse pouvant accueillir **plusieurs écrans** et un système audio

✚ Profitez d'une large zone de jeu, dotée d'un revêtement compatible avec une souris optique pour une **grande liberté de mouvement**

✚ Ce bureau dispose également d'un espace ouvert dédié à l'accueil d'une unité centrale, d'un rangement fermé par une porte et d'une patère prévue pour héberger un casque

✚ Recréez l'atmosphère des plus grandes compétitions grâce au kit LED avec télécommande incluse





Le bureau **GAMING**, pensé pour aménager une station de jeu comprend :

- Une large zone de jeu de 152 cm de longueur x 62 cm de profondeur surplombée par une réhausse de 19 cm de profondeur pouvant accueillir plusieurs écrans et un système audio
- Un espace de rangement fermé (avec tablette) de 52 cm de hauteur x 40 cm de profondeur
- Un espace ouvert de 60 cm de profondeur x 39 cm de largeur dédié à l'accueil d'une unité centrale
- Un second espace ouvert de 17 cm de hauteur situé sous l'espace dédié à l'unité centrale

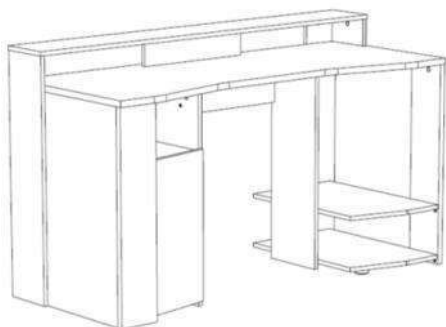

6940STAT : L152 x H87 x P62
Poids : 46 kg - Volume : 0,101m³
Nombre de colis : 2

BUREAU / Infinity



✦ Fonctionnel et peu encombrant, le bureau **Infinity** possède une large zone de travail de **121 cm de longueur x 55 cm de profondeur** et une grande capacité de rangement avec la présence de trois tiroirs de 14 cm de haut adaptés pour accueillir vos cahiers ou classeurs grand format !

✦ Choisissez votre style avec ses trois déclinaisons : **Acacia Clair** pour une ambiance chaleureuse, **Blanc** pour apporter de la luminosité, **Chêne Brooklyn** et **Black Stipple** pour un look industriel tendance ou encore **Blanc** et **Chêne Brooklyn** pour un style naturel doux. Ce bureau fonctionnel est idéal pour aménager un espace de travail chez vous !

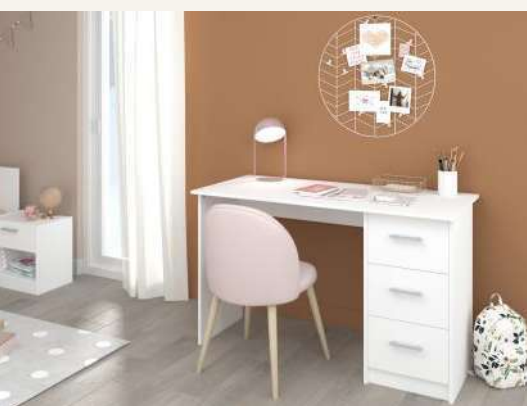

Les produits sont fabriqués en panneaux de particules, avec une épaisseur de 15 mm

Les tiroirs sont équipés d'un système de coulisse à billes

LIGHT ACACIA

WHITE

BROOKLYN OAK

WHITE

BLACK STIPPLE

BROOKLYN OAK

181



Le bureau intemporel **INFINITY** comprend :

- Un bureau de 121 cm de long et 55 cm de profondeur
- 3 tiroirs de 35 cm de long et 31 cm de profondeur
- 3 poignées gris pour les modèles Acacia, Blanc et Blanc et Chêne Brooklyn
- 3 poignées noires pour la version Chêne et Noir.
- 3 poignées blanches pour la version Blanc et Chêne

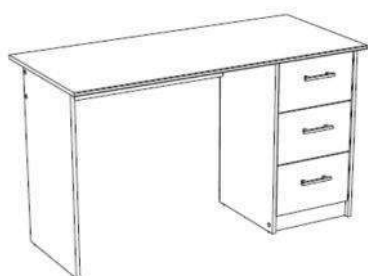

Dimensions : L121 x H74 x P55

Poids : 26 kg - Volume : 0,055m³

6193BUR1-ECR : Modèle Acacia Clair

6493BUR1-ECR : Modèle Blanc

6439BURE : Modèle Chêne Brooklyn / Black Stipple

6440BURE : Modèle Blanc / Chêne Brooklyn

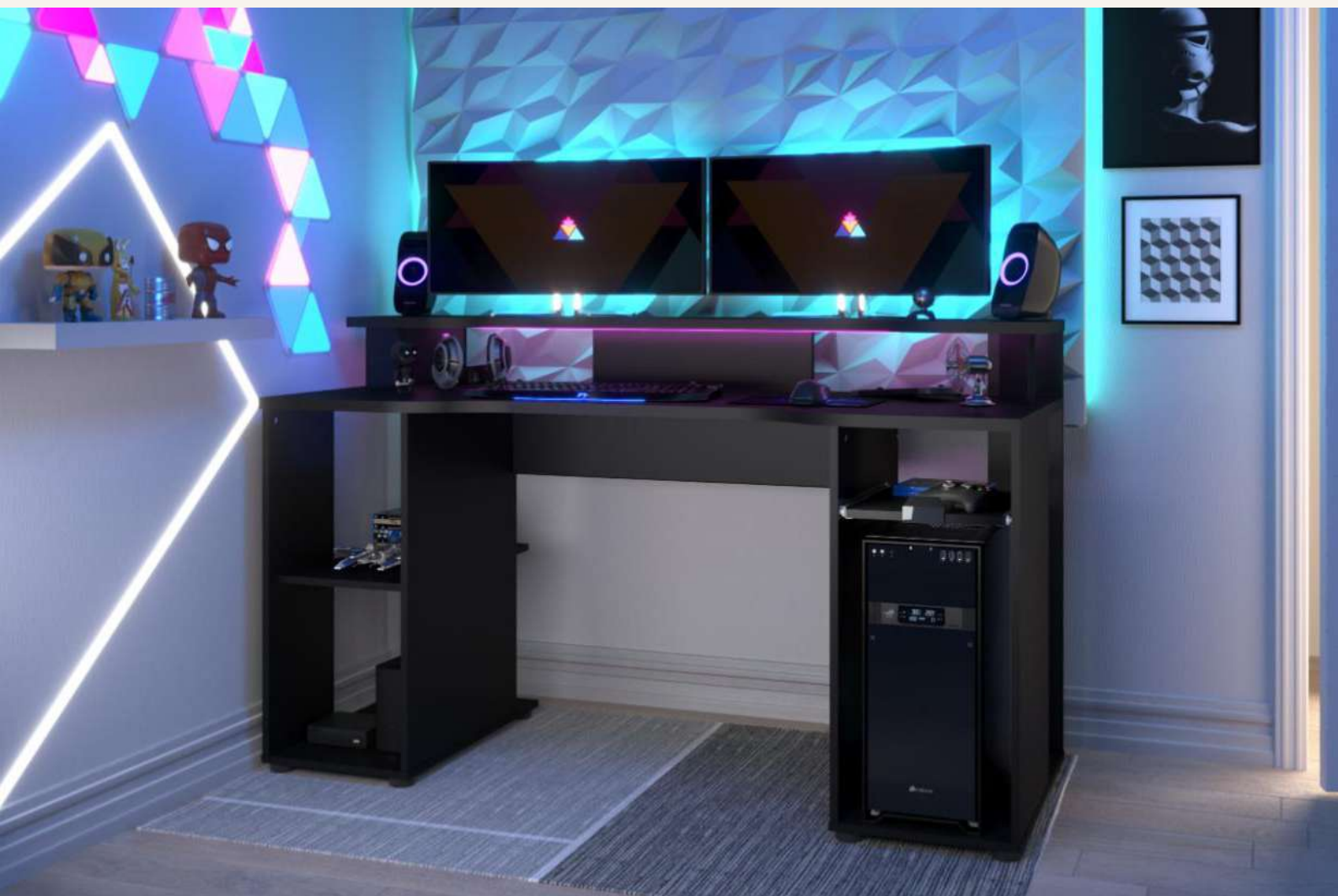

✦ Créez votre atmosphère avec les bureaux aux kits Leds **Level**

✦ Ce spacieux bureau de jeu possède une grande surface de 150 cm de longueur agrémentée d'une réhausse pouvant accueillir deux écrans et un système audio pour vous offrir une totale immersion

✦ Ce bureau est également pourvu d'un compartiment dédié à l'accueil d'une unité centrale, d'une tablette coulissante avec poignée imitation carbone ainsi que de rangements ouverts situés sous le bureau

✦ Choisissez la version **Black Stipple** pour être en totale immersion avec l'univers Gaming



Les produits sont fabriqués en panneaux de particules, avec une épaisseur de 15 et 22 mm

La tablette coulissante est équipée d'un système de coulisses métalliques à galets

BLACK STIPPLE



Le bureau de jeu immersif **LEVEL** comprend :

- Une grande zone de jeu de 150 cm de longueur x 58 cm de profondeur équipée d'une réhausse mise en forme pouvant accueillir plusieurs écrans et un système audio
- Un espace de rangement ouvert de 70 cm de hauteur situé sous le bureau et équipé d'un rayon situé à mi-hauteur
- Un compartiment dédié à l'accueil d'une unité centrale
- Une tablette coulissante munie d'une poignée imitation carbone idéale pour le stockage de manettes ou l'utilisation comme plateforme de pose secondaire
- Un kit LED avec télécommande incluse

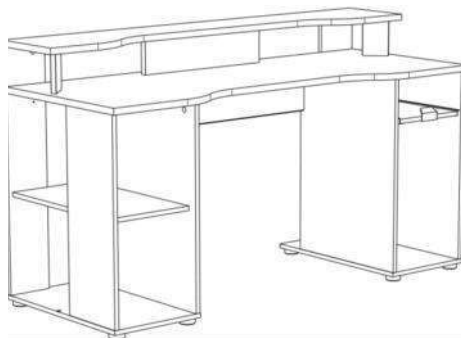

6900STAT : L150 x H90 x P60; Poids : 42 kg - Volume : 0,099m³; Nombre de colis : 2

BUREAU / Milo



✚ Découvrez le bureau MILO intemporel et fonctionnel

✚ Le bureau Milo est un bureau fonctionnel avec une surface de travail de 101x50cm. Son tiroir vous permettra de ranger vos petits objets et les garder à portée de mains

✚ Disponible en 2 styles différents : Nature avec son accord coloré **Chêne du Japon** et **Blanc** ou contemporain moderne avec le **Chêne du Japon** et **Black Stipple**, Milo s'intégrera à la perfection avec la gamme de classeur du même nom

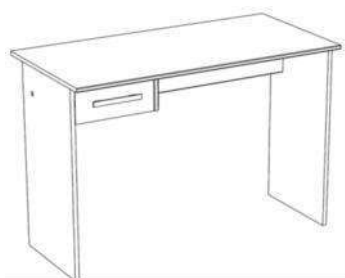

L101 x H73 x P50cm; Poids : 14kg

Volume : 0,029m³

Nombre de colis : 1

7424BURE : Chêne du Japon / Blanc

7426BURE : Chêne du Japon / Black Stipple

*Le produit est fabriqué en panneaux de particules de 15mm
Les tiroirs sont équipés de système de coulisses à billes*

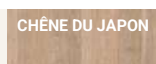

BLANC

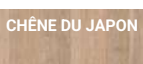

BLACK STIPPLE



✚ Un véritable bureau « Ministre » conçu pour travailler, ranger, classer avec un bureau de 22 mm d'épaisseur, plusieurs rangements fermés, un tiroir à serrure ainsi qu'un espace de rangement ouvert supplémentaire sous le bureau

✚ Une réhausse de 77 cm de hauteur est également disponible en option, comportant un rayon, une tablette de 43 cm ainsi qu'une niche de rangement de 107 cm de long avec porte coulissante



9872BURE : L152 x H78 x P59
Poids : 48 kg - Volume : 0,098m³
Nombre de colis : 2



9872REHA : L151 x H77 x P28
Poids : 21 kg - Volume : 0,047m³

Les produits sont fabriqués en panneaux de particules, avec une épaisseur de 15 et 22 mm

Les tiroirs sont équipés d'un système de coulisse à billes

ARTISAN OAK



✚ Un véritable bureau fonctionnel, disposant d'une grande surface de travail ergonomique et d'une **bibliothèque latérale**.

✚ Astucieux et peu encombrant, ce meuble **2-en-1** est idéal pour meubler une petite pièce, un studio d'étudiant ou encore aménager un espace de travail dans votre salon

✚ Illuminez votre intérieur avec ce bureau-bibliothèque au style moderne et au look épuré, revêtu d'un **blanc** intemporel et élégant !

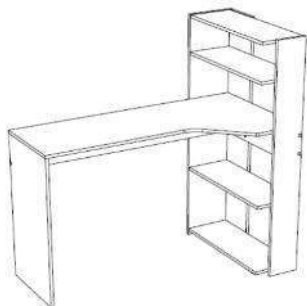

7419BURE : L122 x H121 x P64

Poids : 28 kg - Volume : 0,056m³



✚ Design et tendance, découvrez le bureau Paloma et créez un espace de travail apaisant et naturel

✚ Un bureau offrant de grands volumes de rangement. Profond de 60 cm et doté d'une réhausse et d'un tiroir le bureau Paloma est très confortable d'utilisation.

✚ Inspirée de la tendance *Japandi*, aux lignes sobres et épurées, cette collection aux couleurs **Chêne du Japon** | **Blanc Brillant** intègre également une claustra créant ainsi une atmosphère douce et lumineuse

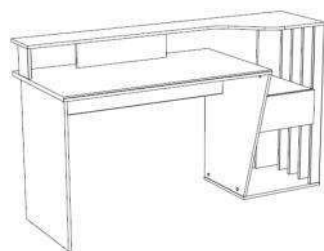

9914BURE : L157 x H92 x P60

Poids : 37 kg - Volume :
0,089m³; Nombre de colis : 2



✦ Co-développée avec le groupe multimédia Webedia, la collection Set-Up dévoile son bureau gaming au revêtement mélaminé alliant **ergonomie et fonctionnalité**

✦ Un bureau aux zones spacieuses et aux nombreux rangements agrémentés d'accessoires (Patère pour casque, ruban LED avec télécommande...) pour un maximum de confort

✦ Une offre dédiée aux joueurs, qu'ils soient novices ou expérimentés pour un jeu en totale immersion !



Les produits sont fabriqués en panneaux de particules, avec une épaisseur de 15 et 22 mm

Les tiroirs sont équipés d'un système de coulisse à galets

DARK GREY



La collection **SET-UP**, pensée pour offrir un maximum de confort comprend :

- Une station de 180 cm de long, pouvant accueillir 3 écrans
- Poignées finition carbone et Kit LED télécommandé
- Kit LED télécommandé

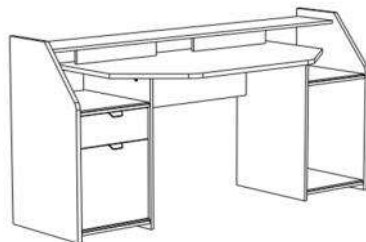

7540STAT : L180 x H92 x P67
Poids : 56 kg - Volume : 0,125m³
Nombre de colis : 2



✚ Silver est un bureau esthétique et pratique de 180cm de long. Il offre un large dessus de bureau, une réhausse pour 3 écrans, des niches ouvertes, une zone de stockage pour l'unité centrale, ainsi qu'un tiroir et une porte pour ranger votre matériel de travail ou de gaming.

✚ Le bureau possède une bande Led RVB dont la couleur et l'intensité peuvent être choisies avec une télécommande. Pratique, cette bande Led vous dispense d'un éclairage supplémentaire et vous permet de personnaliser votre espace de travail ou de jeu avec votre couleur favorite.

✚ Les coloris **Chêne du Japon** et **Blanc Brillant** le rendent moderne et contemporain. Le Blanc Brillant permet de refléter les leds fixés sous la réhausse rendant le bureau éclatant. Ses découpes originales font de Silver un bureau unique, s'adaptant aussi bien à un séjour qu'à une chambre.



Les produits sont fabriqués en panneaux de particules, avec une épaisseur de 15 et 22 mm

BLANC BRILLANT

CHENE DU JAPON

Les tiroirs sont équipés d'un système de coulisse à galets



Le bureau élégant **SILVER** comprend :

- Un bureau de 178 cm de long avec un grand plateau, une réhausse permettant de poser jusqu'à 3 écrans, un tiroir et une porte.
- Une bande Led RVB avec télécommande
- Un espace dédié à l'unité centrale



6890STAT : L. : 178 cm - H. : 88 cm
- P. : 68 cm, Poids : 49kg, Volume :
0.108, Nombre de colis : 2



✚ Une gamme de **bureaux** et de **bibliothèques modulaires** et robustes pouvant répondre à tous les besoins d'aménagement

✚ Des options pensées pour les utilisateurs d'aujourd'hui (caisson pivotant, passe-câbles, serrures ...)

✚ Un style très contemporain grâce au mix des décors **Chêne Artisan | Gris Ombre** mis en valeur par des pieds en métal ainsi que des poignées couleur Gris Aluminium très différenciants



Les produits sont fabriqués en panneaux de particules, avec une épaisseur de 15 et 22 mm

Les tiroirs sont équipés d'un système de coulisse métallique à galets

ARTISAN OAK

GRIS OMBRE



La gamme de bureaux et bibliothèques modulaires START UP comprend :

- Trois bureaux de 120, 150 et 180 cm de Longueur
- Un angle avec liaison sans pied supplémentaire
- Un bureau avec caisson à roulettes pivotant, passe-câble et serrure
- Deux classeurs avec serrure, de 3 et 4 tiroirs
- Un caisson sur roulettes équipé de trois tiroirs ainsi que d'une serrure
- Trois bibliothèques de 107, 175 et 210 cm de hauteur
- Un lot de deux portes pour bibliothèque avec serrure (dont une comprenant deux tiroirs)



7958BU12 : L120 x H73 x P80 | Poids : 33 kg -

Volume : 0.129m³ | Nombre de colis : 2

7958BU15 : L150 x H73 x P80 | Poids : 38 kg -

Volume : 0.141m³ | Nombre de colis : 2

7958BU18 : L180 x H73 x P80 | Poids : 43 kg -

Volume : 0.154m³ | Nombre de colis : 2



7959CAIS : L49 x H70 x P49

Poids : 24 kg - Volume : 0,061m³



7962BIBL : L82 x H175 x P41; Poids : 51

kg - Volume : 0,094m³



7964PORP : L78 x H100 x P1,5; Poids : 9

kg - Volume : 0,029m³



7958ANGL : L80 x H2,2 x P80; Poids : 8

kg - Volume : 0,022m³



7965CLAS : L44,3 x H138,4 x P40,3

Poids : 31 kg - Volume : 0,064m³



7966CLAS : L44,3 x H106,4 x P40,3

Poids : 24 kg - Volume : 0,050m³



7961BIBL : L83 x H107 x P41

Poids : 32 kg - Volume : 0,066m³



7963BIBL : L82 x H209 x P41; Poids : 59

kg - Volume : 0,110m³; Nombre de

colis : 2



7964POTI : L78 x H100 x P37

Poids : 14 kg - Volume : 0,028m³



COIFFEUSES



✦ Découvrez une coiffeuse intemporelle et esthétique avec **Precious** et habillez votre mur tout en vous créant un espace de détente rien qu'à vous !

✦ Avec ses étagères d'angle, la coiffeuse offre un espace de rangement pour poser tous vos produits de beauté tout en gardant votre espace visuellement soigné. Son tiroir comporte 4 compartiments pour organiser votre maquillage ou vos vernis à ongles

✦ Conçue pour s'adapter à vos routines quotidiennes, cette coiffeuse comprend un grand miroir, facilitant ainsi une préparation sans effort.

✦ Alliant les tons chauds du Chêne Jackson à la luminosité du Blanc, la coiffeuse **Precious** apporte une touche moderne et épurée à toute chambre ou coin beauté. .



COIFFEUSE / Precious



La coiffeuse chaleureuse PRECIOUS comprend :

- Un miroir de 62 cm de haut
- 2 étagères d'angle de 31cm de long et 17 de profondeur
- Un tiroir de 28cm de profondeur pivotant à 135°. Il comprend 4 compartiments.

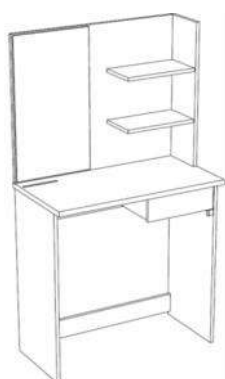

7630COIF : L75 x H141 x P40cm
Poids : 22kg - Volume : 0.047m3;
Nombre de colis : 1



✚ Equipez votre chambre de meubles dignes d'une véritable loge de cinéma avec nos modèles **SWEET** et **VOLAGE** ! Ces beaux meubles d'angle disponibles en **Blanc** et **Blanc | Chêne Jackson** trouveront à coup sûr leur place dans votre chambre

✚ Ne manquez plus de fonctionnalité avec ces coiffeuses novatrices munies de 3 miroirs (dont un miroir central illuminé par le kit LED inclus), d'un support pour mobile/tablette, de plusieurs tablettes, ainsi que 5 tiroirs pivotant à 135° dont



WHITE WHITE

JACKSON OAK

Les coiffeuses sont fabriquées en panneaux de particules, avec une épaisseur de 15 et 22 mm

COIFFEUSE / Sweet, Volage



Dimensions : L114 x H142 x P61

Poids : 38 kg - Nombre de colis : 2

7365COIF : Modèle Blanc - Volume : 0,078m3

7385COIF-ERC : Modèle Blanc | Chêne Jackson - Volume : 0,091m3



CUISINES



✦ Anna, la cuisine en chêne noir qui conjugue modularité et élégance intemporelle.

✦ Avec ses 13 références disponibles de meubles haut et bas en 40, 60 et 80 cm de long, la cuisine Anna offre une grande modularité. En fonction de vos besoins effectuez la configurations qui vous ressemble.

✦ Que vous souhaitiez une petite cuisine compacte ou une installation généreuse, Anna s'adapte parfaitement à vos besoins.

✦ Le **Chêne Cabezone** apporte une touche contemporaine et élégante, illuminée par un plan de travail en **Pierre Blanche**, à la fois tendance et fonctionnel. Cet accord coloré contraste harmonieusement avec la luminosité et la robustesse de la pierre et la sobriété du chêne noir créant une cuisine aussi esthétique que pratique.

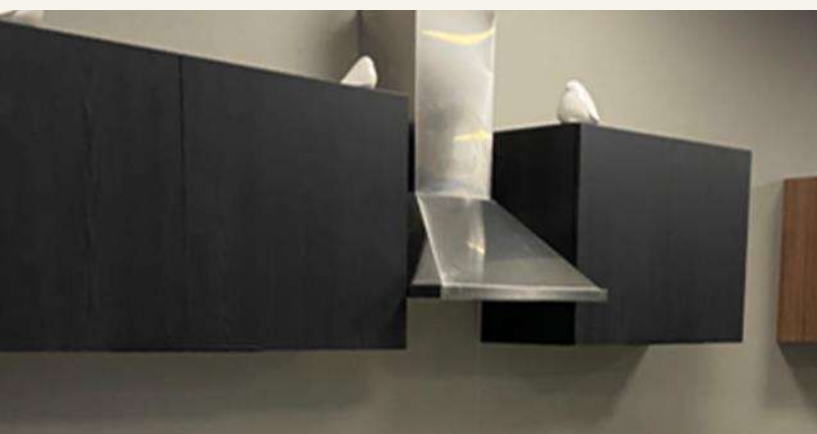

*Les produits sont fabriqués en panneaux de particules, avec une épaisseur de 15, 16 et 22mm
Les tiroirs sont équipés de systèmes de coulisses à billes*

CHENE CABEZONE

PIERRE BLANCHE



Notre cuisine Chêne Cabezone ANNA comprend :

4 meubles hauts (Hauteur 60 x Profondeur 36 cm)

- Haut L40 1 porte / Haut L60 1 porte / Haut L80 2 portes
- Haut court L60 1 porte (Haut.35 cm)

8 meubles bas (Hauteur 86.6 x Profondeur 60 cm)

- Bas L40 1 porte / Bas L40 1 porte + 1 tiroir
- Bas L60 1 porte / Bas L60 1 porte + 1 tiroir
- Bas L60 four / Bas L60 3 tiroirs
- Bas L80 2 portes / Bas L100 Angle 1 porte + 1 fileur

1 armoire (Hauteur 209 x Profondeur 58 cm)

- Armoire L60 2 portes pour intégration four et micro-ondes

- Cuisine 100% one box : Plan de travail et socle inclus pour une installation simple et rapide
- Nouveaux meubles disponibles dans la gamme ONE BOX : Armoire 60 four & four micro & Bas 100 d'angle
- Portes et tiroir équipées d'amortisseurs pour une fermeture progressive et silencieuse
- Plan de travail réalisé en panneau ép. 22 mm décor Pierre Blanc
- Façades, corps de meuble, étagères "full décor" Chêne Noir 2 faces
- Façades équipées d'un chant épais ABS décor Chêne Noir
- Poignée profil en aluminium laqué noir noir
- Meubles bas avec traverses permettant de fixer selon le choix du client, un plan de travail linéaire (à acheter séparément)
- Meubles bas et armoire équipés de 4 patins réglable



0432HA40 : L40 x H58x P36cm;
Poids : 11kg - Volume : 0.024m3;
Nombre de colis : 1



0432BP60 : L60 x H87x P60cm;
Poids : 28kg - Volume : 0.063m3;
Nombre de colis : 1



0432BAFO : L60 x H87 x P60cm;
Poids : 21kg - Volume : 0.064m3;
Nombre de colis : 1



0432HA60 : L60 x H58x P37cm;
Poids : 14kg - Volume : 0.036m3;
Nombre de colis : 1



0432BP80 : L80 x H87 x P60cm;
Poids : 33kg - Volume : 0.079m3;
Nombre de colis : 1



0432BANG : L100 x H87x P60cm;
Poids : 33kg - Volume : 0.085m3;
Nombre de colis : 1



0432HA80 : L80 x H58x P36cm;
Poids : 18kg - Volume : 0.038m3;
Nombre de colis : 1



0432BA40 : L40 x H87 x P60cm;
Poids : 24kg - Volume : 0.063m3;
Nombre de colis : 1



0432ARFO : L60 x H209x P58cm;
Poids : 56kg - Volume : 0.128m3;
Nombre de colis : 2



0432HC60 : L60 x H35x P36cm;
Poids : 12kg - Volume : 0.024m3;
Nombre de colis : 1



0432BA60 : L60 x H87x P60cm;
Poids : 31kg - Volume : 0.074m3;
Nombre de colis : 1



0432BP40 : L40 x H87x P60cm;
Poids : 22kg - Volume : 0.055m3;
Nombre de colis : 1



0432BT60 : L60 x H87x P60cm;
Poids : 31kg - Volume : 0.074m3;
Nombre de colis : 1



✦ Aménagez votre cuisine avec notre îlot central BRUNCH, la solution parfaite fusionnant harmonieusement le rangement astucieux et plan snack, cet îlot devient l'épicentre de votre cuisine, alliant praticité et style.

✦ Notre îlot central offre cinq espaces de rangement bien pensés, fournissant un espace généreux pour organiser tous vos ustensiles et ingrédients de cuisine. La polyvalence de ces cinq espaces facilite le rangement tout en maintenant une accessibilité maximale à tous vos besoins culinaires.

✦ Les piètements métalliques de l'îlot central sont la parfaite alliance de solidité et de légèreté. Ils assurent une base robuste tout en conférant une esthétique visuellement légère. La combinaison de ces caractéristiques offre une fonctionnalité optimale tout en ajoutant une touche d'élégance à votre cuisine.

✦ Le contraste entre le **Noir** audacieux et le **Chêne Jackson** apporte une dimension moderne et chaleureuse à votre espace culinaire. Les piètements métalliques laqués noir ajoutent non seulement une légèreté visuelle, mais également une résistance fiable, créant une esthétique contemporaine et robuste.



Les produits sont fabriqués en panneaux de particules, avec une épaisseur de 15 et 22 mm

NOIR

CHENE JACKSON



L'îlot central style industriel BRUNCH comprend :

- Plan de travail en 22 mm, pour un aspect cossu
- Piètement métallique laqué noir : donne à la fois une légèreté visuelle et une bonne résistance
- 5 espaces de rangement, avec 2 tablettes réglables en hauteur



ILOT BRUNCH

803346 : L110 x H90 x P80cm,

Poids : 38kg ; Volume : 0.100m³;

Nombre de colis : 1



✚ Ajoutez à votre cuisine une ambiance au style charme nature avec la gamme Cottage.

✚ Le buffet de la gamme Cottage offre un espace généreux pour ranger vos ustensiles, vaisselle et autres accessoires de cuisine. Avec ses niches ouvertes et son espace range-bouteilles en croisillon, ce bahut vous permet de garder vos provisions organisées et à portée de main. Sa porte renferme 3 étagères supplémentaires pour un rangement encore plus polyvalent.

✚ L'enfilade est dotée d'un tiroir pratique, d'une porte avec étagère intérieure et d'une niche ouverte, ce meuble offre un espace de rangement flexible pour divers articles de cuisine. La niche inférieure est équipée d'un range-bouteilles en croisillon, permettant de stocker jusqu'à 12 bouteilles.

✚ Le mariage du blanc et du bois crée une esthétique chaleureuse et accueillante, parfaite pour créer une atmosphère conviviale dans votre espace. Les jambages et les poignées coquilles ajoutent une touche de caractère traditionnel, évoquant le charme intemporel des cuisines de campagne.



Les produits sont fabriqués en panneaux de particules, avec une épaisseur de 15 mm

CHENE JACKSON

WHITE



La gamme COTTAGE comprend :

- Buffet comprenant : 1 étagère en hauteur, 1 porte battante renfermant 3 étagères, 3 niches ouvertes et un espace croisillon conçu pour ranger les bouteilles. 1 poignée coquille en métal finition vieux fer.
- Enfilade : Une porte battante avec 1 étagère intérieure, un tiroir, une niche ouverte et un croisillon range-bouteilles. 2 poignées en métal finition vieux fer.



BUFFET HAUT 1 PORTE

3435 : L94 x H185 x P43cm,
Poids : 69kg ; Volume : 0.189m3;
Nombre de colis : 2



ENFILADE 1 PORTE 1 TIROIR

803343 : L110 x H91 x P43cm,
Poids : 38kg ; Volume : 0.092m3;
Nombre de colis : 2



✚ Faites de votre cuisine EKO le reflet de votre personnalité avec notre gamme de cuisine composable, où la créativité et la fonctionnalité se rencontrent. Cette collection modulaire offre une multitude de compositions pour imaginer une cuisine qui vous ressemble.

✚ Conçue pour s'adapter à toutes les configurations, cette gamme offre une solution sur mesure pour chaque recoin de votre cuisine. Maximisez l'efficacité de votre espace en choisissant les éléments qui correspondent à votre style de vie.

✚ Évoluez avec votre cuisine. Que vous ayez besoin d'ajouter un rangement supplémentaire, d'optimiser l'agencement ou de répondre à de nouveaux besoins, notre gamme composable s'adapte facilement à l'évolution de votre vie quotidienne.

✚ Harmonisez votre cuisine avec votre esthétique préférée en choisissant parmi nos trois coloris élégants : le minimalisme épuré du **Blanc**, à la chaleur du **Chêne Jackson**, en passant par la modernité du **Gris Brillant**, chaque teinte apporte une touche distinctive à votre espace, créant ainsi une cuisine qui allie style et fonctionnalité avec une élégance intemporelle.



BLANC

CHÊNE JACKSON

GRIS BRILLANT

*Les produits sont fabriqués en panneaux de particules, avec une épaisseur de 16mm
Coulisses à billes sur les tiroirs et coulisses à galets sur les tiroirs casseroles.*



Les éléments de cuisine intemporels et modulable **EKO** comprennent :

- Éléments hauts hauteur 58cm ou 35cm et profondeur 36cm
- Éléments bas hauteur 86cm et profondeur de 60cm
- Colonne hauteur 140cm et profondeur de 60cm
- Plan de travail et socle inclus dans les colis
- Larges poignées entraxe 160mm
- Éléments bas avec patins réglables



HT40 H58 H 4

L40 x H58 x P36cm; Poids : 12kg -
Volume : 0.026m³; Colis : 1

BLANC : **244001**
CHÊNE JACKSON : **244301**
GRIS BRILLANT : **244201**



HT60 H58 H 6

L60 x H58 x P36cm; Poids : 15kg -
Volume : 0.039m³; Colis : 1

BLANC : **244002**
CHÊNE JACKSON : **244302**
GRIS BRILLANT : **244202**



HT80 H58 H 8

L80 x H58 x P36cm; Poids : 19kg -
Volume : 0.041m³; Colis : 1

BLANC : **244003**
CHÊNE JACKSON : **244303**
GRIS BRILLANT : **244203**



HT CT60 H35

L60 x H36 x P36cm; Poids : 10kg -
Volume : 0.024; Colis : 1

BLANC : **244005**
CHÊNE JACKSON : **244305**
GRIS BRILLANT : **244205**



B60 1P P60 B 6

L60 x H86 x P60cm; Poids : 28.5kg -
Volume : 0.066m³; Colis : 1

BLANC : **244011**
CHÊNE JACKSON : **244311**
GRIS BRILLANT : **244211**



B60 1T2TC P6 B 6

L60 x H86 x P60cm; Poids : 31kg -
Volume : 0.075m³; Colis : 1

BLANC : **244012**
CHÊNE JACKSON : **244312**
GRIS BRILLANT : **244212**



B80 2T2P P60 B 8

L80 x H86 x P60cm; Poids : 41kg -
Volume : 0.079m³; Colis : 1

BLANC : **244014**
CHÊNE JACKSON : **244314**
GRIS BRILLANT : **244214**



B40 1T1P P60 B 4

L40 x H86 x P60cm; Poids : 25kg -
Volume : 0.063m³; Colis : 1

BLANC : **244009**
CHÊNE JACKSON : **244309**
GRIS BRILLANT : **244209**



B80 2P P60 B 8

L80 x H86 x P60cm; Poids : 31kg -
Volume : 0.079m³; Colis : 1

BLANC : **244044**
CHÊNE JACKSON : **244344**
GRIS BRILLANT : **244244**



B60 FOUR P60 F60

L60 x H86 x P60cm; Poids : 25kg -
Volume : 0.064m³; Colis : 1

BLANC : **244043**
CHÊNE JACKSON : **244343**
GRIS BRILLANT : **244243**



1/2 ARM60 IFR

L60 x H141 x P60cm; Poids : 45kg -
Volume : 0.098m³; Colis : 1

BLANC : **244049**
CHÊNE JACKSON : **244349**
GRIS BRILLANT : **244249**



✚ Découvrez l'essence de l'efficacité et du style universel avec notre collection de 12 meubles unitaires ESSENTIEL, une gamme qui redéfinit la simplicité et la fonctionnalité

✚ Nos meubles unitaires sont conçus pour une utilisation optimale de l'espace, offrant des rangements compacts dotés de fonctions essentielles. Que ce soit les racks micro-ondes, les dessertes, les combinés ou les buffets, chaque meuble est pensé pour faciliter votre quotidien, offrant une solution pratique et fonctionnelle.

✚ La praticité est à l'honneur avec des meubles autoportants qui n'exigent aucune fixation complexe. Les roulettes multifonctionnelles ajoutent une mobilité bienvenue, permettant de reconfigurer votre espace à votre guise. Ces meubles s'adaptent à votre vie dynamique avec une aisance remarquable

✚ Simplicité élégante avec la gamme Essentiel disponible en trois coloris distincts : **Blanc**, **Gris Brillant** et **Chêne Jackson**. Le design contemporain et universel de chaque meuble s'accordera à la perfection avec la gamme de cuisine bloc EKO



*Les produits sont fabriqués en panneaux de particules, avec une épaisseur de 16mm
Les tiroirs sont équipés de coulisses à billes et à galets*

BLANC

CHÊNE JACKSON

GRIS BRILLANT



Les meubles de cuisine unitaires intemporels **ESSENTIEL** comprennent :

- Racks micro-ondes, dessertes, combiné et buffets.
- Buffet 120 et desserte micro-onde déclinés en 3 décors
- Meubles autoportants, faciles à monter et à installer
- Poignée décor chromé mat
- Grandes niches de rangement pouvant intégrer un four micro-ondes ou autres appareils électroménagers
- Roulettes multidirectionnelles sur les dessertes



BUFFET 120 ESSEN

L120 x H185 x P40cm; Poids : 61kg -
Volume : 0.139m³; Nombre de Colis : 2

BLANC : 3406

CHÊNE JACKSON : 3407

GRIS BRILLANT : 3408



DESSERTTE ESSENTIEL

L60x H81 x P44cm; Poids : 22kg - Volume :
0.058m³; Nombre de Colis : 1

BLANC : 803219

CHÊNE JACKSON : 803347

GRIS BRILLANT : 803348



BUFFET ESSENTIEL 101 BLANC

3377 : L101 x H185 x P40cm; Poids : 51kg
- Volume : 0.115m³; Nombre de Colis : 2



COMBI ESSENTIEL 101 BLANC

803341 : L101 x H127 x P40cm; Poids : 41kg
- Volume : 0.096m³; Nombre de Colis : 1



ESSENTIEL 80 BLANC

3241 : L80 x H181 x P44cm; Poids : 47kg -
Volume : 0.113m³; Nombre de Colis : 1



RACK M.O ESSENTIEL 76 BLANC

803192 : L76 x H81 x P41cm; Poids : 26kg -
Volume : 0.054m³; Nombre de Colis : 1



DESSERTTE ESSENTIEL 60 BLANC

803339 : L60 x H116 x P40cm; Poids : 25kg
- Volume : 0.065m³; Nombre de Colis : 1



RACK M.O ESSENTIEL 60 BLANC

803191 : L60 x H81 x P40cm; Poids : 19kg -
Volume : 0.046m³; Nombre de Colis : 1



✚ Optez pour FUMAY, une cuisine qui reflète votre style de vie et votre personnalité en mêlant chaleur et modernité. Une cuisine innovante qui transformera votre espace culinaire en un lieu unique !

✚ Notre conception intègre un espace dédié à chaque ustensile. Avec 13 éléments à composer selon vos besoins, bénéficiez d'une organisation parfaite pour votre four, casseroles, et provisions.

✚ Des éléments hauts aux éléments bas, FUMAY vous offre la possibilité d'aménager votre espace de vie avec les éléments disponibles dans la gamme.

✚ L'esthétique chaleureuse du décor **Chêne Brut** fusionne avec la robustesse du plan de travail décor **Béton Foncé** pour créer une cuisine de caractère. Également disponibles dans cette gamme : buffet et desserte FUMAY



Les produits sont fabriqués en panneaux de particules, avec une épaisseur de 16mm et 22mm
Coulisses à billes sur les tiroirs et coulisses à galets sur les tiroirs casseroles.

CHENE BRUT

BETON FONCE



La cuisine au style traditionnel et industriel **FUMAY** comprend :

- Éléments hauts hauteur 58cm ou 35cm et profondeur 36cm
- Éléments bas hauteur 86cm et profondeur de 60cm
- Îlot central de 109cm de large, 90cm de haut et profondeur 80cm
- Colonne 60cm de large, hauteur 140 et profondeur 60cm
- Plan de travail et socle inclus dans les colis
- Poignées prise de main en aluminium laquées noir mat
- Éléments bas avec patins réglables



FUMAY H58 H 4

246501 : L40 x H58 x P36cm;
Poids : 12kg - Volume : 0.026m3;
Colis : 1



FUMAY H58 H 6

246502 : L60 x H58 x P36cm;
Poids : 15kg - Volume : 0.039m3;
Colis : 1



FUMAY H58 H 8

246503 : L80 x H58 x P36cm;
Poids : 19kg - Volume : 0.041m3;
Colis : 1



FUMAY H35 H06

246505 : L60 x H36 x P36cm;
Poids : 10kg - Volume : 0.024;
Colis : 1



FUMAY NICHE H80 H 4

246507 : L60 x H36 x P36cm;
Poids : 12kg - Volume : 0.026;
Colis : 1



FUMAY 1T1P P60 B 4

246509 : L40 x H86 x P60cm;
Poids : 25kg - Volume : 0.063m3;
Colis : 1



FUMAY 1T2TC 60

246512 : L60 x H86 x P60cm;
Poids : 31kg - Volume : 0.075m3;
Colis : 1



FUMAY 2P P60 B 8

246544 : L80 x H86 x P60cm;
Poids : 35kg - Volume : 0.079m3;
Colis : 1



FUMAY 2T2P P60 B 8

246514 : L80 x H86 x P60cm;
Poids : 41kg - Volume : 0.079m3;
Colis : 1



FUMAY 1P P60 B 6

246513 : L60 x H86 x P60cm;
Poids : 28kg - Volume : 0.066m3;
Colis : 1



ILOT FUMAY

803370 : L109 x H90 x P80cm;
Poids : 389kg - Volume : 0.100m3;
Colis : 1



FUMAY P60 F60

246543 : L60 x H86 x P60cm;
Poids : 22kg - Volume : 0.055m3;
Colis : 1



FUMAY 1/2ARM.FOU

246539 : L60 x H141 x P60cm;
Poids : 39kg - Volume : 0.084m3;
Colis : 1



✚ Apportez du rangement dans votre cuisine avec notre gamme de meubles complémentaires FUMAY et transformez votre espace culinaire en un lieu à la fois fonctionnel et esthétique.

✚ Fumay offre une combinaison astucieuse de rangements ouverts et fermés. Le buffet propose 2 portes, 1 tiroir, 1 tiroir casseroles, et 4 niches ouvertes permettant d'organiser efficacement vos ustensiles et vaisselle, tout en ajoutant une touche de variété au décor de votre cuisine.

✚ La desserte comprend 2 portes, 1 niche ouverte et 2 espaces latéraux pour ranger vos bouteilles offrant une solution pratique pour stocker vos boissons préférées.

✚ Agrémentez votre cuisine d'un style authentique actuel grâce à la gamme de meubles complémentaires. La combinaison de **Chêne Brut** et de **Béton Foncé** crée une esthétique qui évoque l'authenticité contemporaine. Fumay complètera à la perfection la cuisine du même nom.



*Les produits sont fabriqués en panneaux de particules, avec une épaisseur de 15 mm
Les tiroirs sont équipés de systèmes de coulisses à billes et à galets (tiroir casseroles)*

CHENE BRUT

BETON FONCE



Les rangements de cuisine au style authentique FUMAY comprennent :

- Buffet 100 : 2 portes, 1 tiroir, 1 tiroir casseroles, 4 niches ouvertes. Fonction passe câble intégré dans la niche centrale, profil crédence au fond de la niche centrale. Ceinture et fond de tiroir décor noir.
- Desserte 75 : 2 portes, 1 niche ouverte, 2 espaces latéraux range bouteilles. Montage réversible gauche/droite



BUFFET FUMAY 100

3401 : L100 x H186 x P45cm,
Poids : 65kg ; Volume : 0.159m3;
Nombre de colis : 2



DESSERTTE FUMAY 76

803343 : L75 x H81 x P40cm,
Poids : 21kg ; Volume : 0.049m3;
Nombre de colis : 1



✦ Mélangez rangements et style avec la gamme GALA

✦ Gala comprend un buffet de 180cm de haut intégrant 2 portes avec étagères intérieures et un long tiroir. Ses niches de différentes tailles lui donne un look contemporain et facilite le rangement. Un second buffet de 120cm de haut intègre quant à lui 1 porte, 1 tiroir et 1 niche ouverte.

✦ L'enfilade basse complète le rangement avec sa porte, son tiroir et ses niches ouvertes. Il peut faire office de plan de travail ou de pose pour votre électroménager

✦ Le bi-ton **Chêne Jackson** et **Pierre Blanche** apporte un look naturel intensifié par les panneaux profilés type claustra.

le programme Gala saura s'intégrer très facilement dans un salon, un séjour ou une entrée.



Les produits sont fabriqués en panneaux de particules, avec une épaisseur de 15 mm

Les tiroirs sont équipés de coulisses à billes

CHENE JACKSON

PIERRE BLANCHE



La gamme GALA comprend :

- Un buffet de 180cm de haut avec 1 tiroir, 2 portes avec 1 étagère intérieure. Il comprend 5 niches ouvertes. Poignées finition nickel mat.
- Un buffet de 120 cm de haut avec 1 porte avec étagère intérieure, 1 tiroir et niche. Poignées finition nickel mat.
- Une enfilade de 99 cm de haut avec 1 porte et 1 étagère intérieure, 1 tiroir et 2 niches ouvertes. Un panneau type crédence. Poignées finition nickel mat.



3436 : L83 x H 182 x P41 cm
 Poids : 45kg
 Volume : 0.095m³
 Nombre de colis : 2



803375 : L61 x H120 x P41cm
 Poids : 28kg
 Volume : 0.091m³
 Nombre de colis : 1



803376 : L120 x H99 x P41 cm
 Poids : 35kg,
 Volume : 0.084m³
 Nombre de colis : 1



✚ Transformez votre espace cuisine avec notre îlot central HUB, la solution idéale pour créer un îlot fonctionnel même dans les petits espaces. Alliant astucieusement le rangement et le plan snack, cet îlot devient le cœur de votre cuisine.

✚ Notre îlot central offre trois grandes étagères, offrant un espace de rangement généreux pour organiser facilement vos ustensiles de cuisine, vos épices et bien plus encore. C'est la réponse parfaite aux besoins de stockage tout en maintenant un accès facile à vos essentiels.

✚ Le piètement métallique de l'îlot central est une pièce maîtresse alliant solidité et légèreté. Il assure une base robuste tout en conférant une apparence visuellement légère à l'ensemble. Cette combinaison ingénieuse crée un équilibre parfait entre fonctionnalité et esthétique.

✚ Choisissez une esthétique épurée avec notre îlot central **Blanc** doté d'un plan de travail en **Chêne Jackson**. Le contraste entre le blanc lumineux et le chêne apporte une touche de modernité et de chaleur naturelle à votre cuisine.

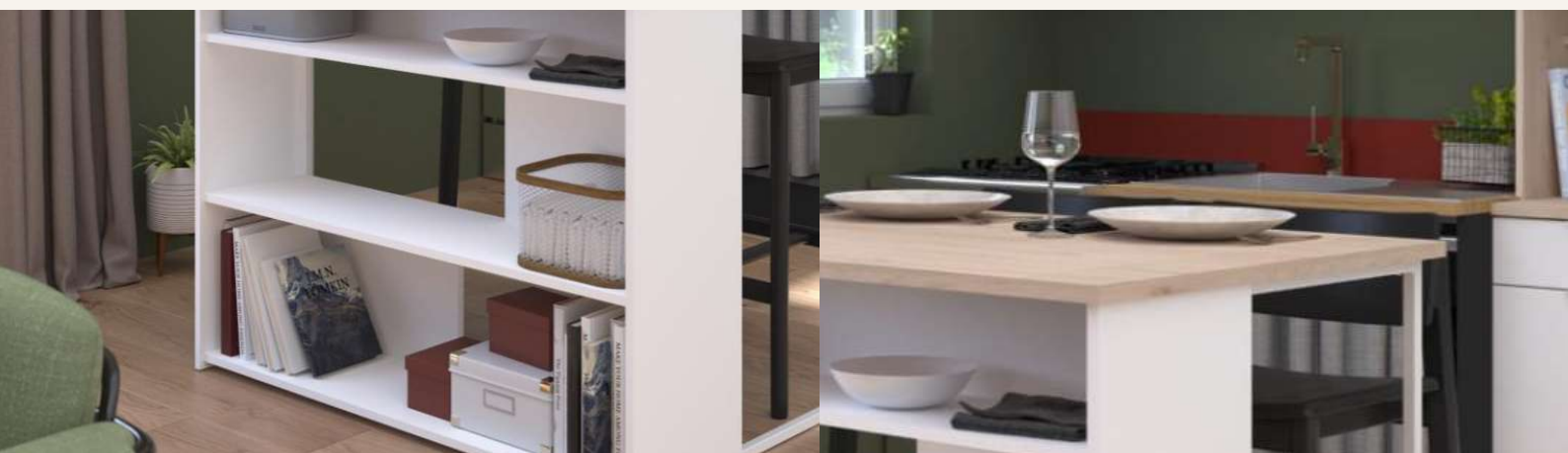

Les produits sont fabriqués en panneaux de particules, avec une épaisseur de 16 et 22 mm

BLANC

CHENE JACKSON



L'îlot central style nature HUB comprend :

- Plan de travail en 22 mm, pour un aspect cossu
- Piètement métallique laqué blanc : donne à la fois une légèreté visuelle et une bonne résistance
- 3 grandes étagères



LOT HUB BLC/CH.JACK.

803319 : L116 x H90 x P80cm,

Poids : kg 38; Volume : 0.100m³;

Nombre de colis : 2



✚ Des compléments de rangement de cuisine complets et astucieux avec MALICE

✚ La gamme malice intègre deux buffets dont un avec 3 portes hautes et 3 portes basses en plus de son tiroir. Le second, inclut 2 portes hautes et 2 portes basses avec tiroir plus adaptés aux petits espaces. Sa desserte 2 portes et tiroir est pratique grâce à ses roulettes la rendant amovible.

✚ L'îlot central de la gamme est fonctionnel, puisqu'il intègre 2 étagères dont une dissimulé sous une porte.

✚ Malice se décline sous deux coloris contemporain **Chêne Nebraska & Gris** ou **Béton & Gris** ajoutant du caractère à votre espace.



Les produits sont fabriqués en panneaux de particules, avec une épaisseur de 15 mm

Les tiroirs sont équipés de coulisses à billes

CHENE NEBRASKA

BETON

GRIS

GRIS



La gamme de meubles de cuisine MALICE comprend :

- Un buffet de 120cm de long avec 1 tiroir, 6 portes avec 4 étagères intérieures. Il comprend une crédence grise et des poignées plastique noires.
- Un buffet de 80cm de long avec 1 tiroir, 4 portes et 2 étagères intérieures. Il comprend une crédence grise et des poignées plastique noires.
- Une desserte de 60cm de long sur roulettes multifonctionnelles. Il comprend 2 portes et tiroir. Poignées plastique noires
- Un îlot central avec une porte et une étagère



BUF.80 MALICE

L82 x H 180 x P44cm,
Nombre de colis : 2

Chêne Nebraska : 3413

Béton : 3412



BUF.120 MALICE

L120 x H180 x P44cm,
Nombre de colis : 2

Chêne Nebraska : 3416

Béton : 3415



DES.60 MALICE

L60 x H82 x P44cm,
Nombre de colis : 1

Chêne Nebraska : 803362

Béton : 803361



ILOT MALICE

L103 x H84 x P65cm,
Nombre de colis : 1

Chêne Nebraska : 803368

Béton : 803369



✚ Le buffet **Malo** allie fonctionnalité et élégance, offrant un espace de rangement généreux tout en apportant une touche design à votre intérieur.

✚ Avec ses 3 portes et 5 étagères intérieures, Malo vous permet de dissimuler vos essentiels de cuisine à l'abri des regards. Les 3 niches ouvertes sont idéales pour accueillir votre petit électroménager, comme un micro-ondes, tandis que le tiroir intégré offre un espace pratique pour vos couverts ou accessoires du quotidien.

✚ Habillé d'un élégant bi-ton **Blanc, Blanc Brillant** et **Chêne Cabezone**, Malo s'inscrit parfaitement dans un style industriel moderne. Que ce soit dans votre cuisine ou votre séjour, il s'intégrera harmonieusement à votre décoration.



0829BU3P : L80 x H185 x P43m, Poids : 53kg, Volume : 0.121m³, Nombre de colis : 2



✦ Moove réinvente la cuisine traditionnelle dans un style contemporain avec une touche cossue et chaleureuse.

✦ La modularité est au cœur de notre conception. Personnalisez votre espace de cuisine avec 4 éléments soigneusement sélectionnés, offrant une flexibilité et fonctionnalité. Des espaces de rangement intelligents aux solutions d'organisation, chaque élément est pensé pour répondre à vos besoins spécifiques, créant une cuisine qui vous ressemble.

✦ Notre nouveau standard ergonomique de 95 cm vous offre un espace beaucoup plus optimisé. Les éléments de votre cuisine sont conçus pour garer vos ustensiles à portée de main, vous permettant de préparer vos plats préférés avec un confort optimal.

✦ Plongez dans une esthétique contemporaine avec les nuances du **Gris Ombre** et du **Chêne River**. Les lignes épurées et les finitions couleur Chêne créent une atmosphère sophistiquée, faisant de votre cuisine un espace accueillant et stylisé.



Les produits sont fabriqués en panneaux de particules, avec une épaisseur de, 15 mm

Les tiroirs sont équipés d'un système de coulisse métallique à galets avec système amortisseur

GRIS OMBRE

CHENE RIVER



La cuisine contemporaine **MOOVE** comprend :

- Module bas avec 2 tiroirs et 2 casseroiliers
- Un module bas 2 portes
- Une colonne pour le four avec 2 portes et 1 tiroir
- Crédence avec support tablettes et bloc prise 220 V et USB
- Tiroirs avec fond épaisseur 16 mm et système amortisseur



MOOVE BAS CUI.2PO2TI
0430BAPT: L118 x H95 x P60cm,
 Poids : 54.4kg ; Volume :
 0.138m³; Colis : 2



MOOVE CREDENCE
0430BAHT: L118 x H93 x
 P15cm, Poids : 18kg ; Volume :
 0.073m³; Colis : 1



MOOVE BAS CUI.2P
0430BA2P: L118 x H95 x P60cm,
 Poids : 47.7kg ; Volume :
 0.135m³; Colis : 2



MOOVE COLONNE
0430COFO : L63 x H188 x
 P60cm, Poids : 57.5kg ;
 Volume : 0.131m³; Colis : 2



✚ SOCPOOL : une solution multifonction très complète !

✚ L 'élément de rangement Socool vous propose 3 portes avec étagères intérieures et un tiroir pour ranger votre vaisselle, vos verres et couverts. Ses niches ouvertes vous permettront de poser par exemple votre micro onde, facilité pas le système de passage de câbles dans le plan de travail.

✚ Sa crédence intègre une barre métallique pour ajouter une fonction de suspension, une fonction essentielle pour les ustensiles de cuisine.

✚ Son style scandinave actuel est lumineux avec son mélange de coloris **Blanc** et **Chêne Jackson**



BUFFET SOCOOL 100

3389 : L100 x H186 x P45m,
Poids : 60kg, Volume :
0.136m3, Nombre de colis : 2



✚ Apportez de l'efficacité et de la simplicité dans votre cuisine avec notre sous-évier blanc essentiel disponible en 4 configurations. Redéfinissez votre espace avec un design épuré qui fusionne avec habileté fonctionnalité prix attractif.

✚ Maximisez l'efficacité de votre cuisine avec un espace de rangement généreux sous l'évier. Que ce soit avec 2 portes en 80, 100 et 120cm ou 3 portes 120cm, cette conception garantit une organisation optimale pour les produits de nettoyage, les sacs poubelle, et autres articles essentiels.

✚ Le coloris blanc confère à votre sous-évier une esthétique intemporelle et minimaliste. Que vous optiez pour 2 ou 3 portes, sa simplicité s'harmonise avec tous les styles de cuisines, ajoutant une touche de fraîcheur et de luminosité à votre espace.



SOUS EVIER BLC 2P 80
7250 : L80 x H 82.8 x P 59.2cm;
 Poids : 25kg, Volume : 0.054m³,
 Nombre de colis : 1



SOUS EVIER BLC 2P 100
7251 : L100 x H 82.8 x P 59cm;
 Poids : 27kg, Volume : 0.064m³,
 Nombre de colis : 1



SOUS EVIER BLC 2P 120
7252 : L120 x H 82.8 x P 59.2cm;
 Poids : 31.5kg, Volume :
 0.075m³, Nombre de colis : 1



SOUS EVIER BLC 3P 120
7253 : L120 x H 82.8 x P 59.2cm;
 Poids : 32kg, Volume : 0.075m³,
 Nombre de colis : 1



✚ Notre collection offre une expérience culinaire où le design contemporain rencontre une fonctionnalité ingénieuse. Découvrez SPOON, une cuisine polyvalente qui répondra à vos besoins et votre espace

✚ Notre cuisine est pensée dans les moindres détails pour s'adapter à votre espace de vie, qu'il soit vaste ou restreint. Avec une sélection minutieuse de 12 éléments, la modularité est la clé. Créez un espace personnalisé avec ces produit 100% One Box "tout-en-un", offrant des solutions de rangement astucieuses et une disposition fonctionnelle pour maximiser l'efficacité

✚ Que vous soyez un chef passionné, une famille dynamique ou un amateur de moments conviviaux, notre cuisine s'adapte à tous les modes de vie. Les éléments modulables sont disposés de manière ergonomique, offrant un accès facile à chaque ustensile et optimisant votre flux de travail quotidien.

✚ La couleur blanche et ses poignées argentées apportent une touche d'élégance intemporelle à votre cuisine. Que vous ayez un style moderne, classique ou contemporain, notre cuisine s'harmonise parfaitement avec n'importe quel décor, créant une ambiance lumineuse et accueillante.



*Les produits sont fabriqués en panneaux de particules, avec une épaisseur de 16mm
Coulisses à billes sur les tiroirs et coulisses à galets sur les tiroirs casseroles.*

BLANC



La cuisine polyvalente **SPOON** comprend :

- Meubles hauts verticaux de 40, 60cm de hauteur avec 1 porte ou 80cm avec 2 portes
- Un meuble haut horizontal 1 porte de 60cm de haut
- Un meuble bas 40cm avec 1 porte et 1 tiroir et un 3 tiroirs
- Meuble bas 60 avec 1 porte et un intégrant 2 tiroirs
- Meuble bas de 80 cm avec 2 portes et 2 tiroirs
- Meuble bas 120cm avec 2 portes
- Espace pour accueillir le four avec ou sans portes
- Un tiroir horizontal de 15cm de large



SPOON BLANC H58 H 4
245301 : L40 x H58 x P36cm;
 Poids : 12kg - Volume : 0.026m³;
 Colis : 1



SPOON B.1T1P P60 B 4
245309 : L40 x H86 x P60cm; Poids :
 25kg - Volume : 0.063m³; Colis : 1



SPOON BL.2T2P P60 B 8
245314 : L80 x H86 x P60cm; Poids :
 41kg - Volume : 0.079m³; Colis : 1



SPOON BLANC H58 H 6
245302 : L60 x H58 x P36cm;
 Poids : 15kg - Volume : 0.039m³;
 Colis : 1



SPOON BLA. 1P P60 B 6
245313 : L60 x H86 x P60cm; Poids :
 28.5kg - Volume : 0.066m³; Colis : 1



SPOON BLANC 1T2TC 60
245312 : L60 x H86 x P60cm; Poids :
 31kg - Volume : 0.075m³; Colis : 1



SPOON BLANC H58 H 8
245303 : L80 x H58 x P36cm;
 Poids : 19kg - Volume : 0.041m³;
 Colis : 1
BLANC : 242103



SPOON BLAN.1P P60 B 4
245329 : L40 x H86 x P60cm; Poids :
 23kg - Volume : 0.063m³; Colis : 1



SPOON BLANC P60 F60
245343 : L60 x H86 x P60cm; Poids :
 22kg - Volume : 0.055m³; Colis : 1



SPOON BLANC H35 H06
245305 : L60 x H36 x P36cm;
 Poids : 10kg - Volume : 0.024;
 Colis : 1



SPOON BLA. 2P P60 B 8
245344 : L80 x H86 x P60cm; Poids :
 35kg - Volume : 0.079m³; Colis : 1



SPOON BLA.1/2ARM60FOU
245339 : L60 x H141 x P60cm;
 Poids : 39kg - Volume : 0.084m³;
 Colis : 1



✚ Alliant astucieusement la praticité et le design à petits prix, SPOON s'adapte parfaitement à tous les intérieurs

✚ La grande niche centrale permet d'intégrer des appareils tels qu'un four micro-ondes, une machine à espresso, et d'autres petits électroménagers, simplifiant ainsi votre routine quotidienne en cuisine. Elle complétera parfaitement la gamme du même nom.

✚ Accessibilité et qualité se rencontrent dans notre gamme. Avec un prix attractif, ces meubles apportent une solution de rangement fonctionnelle sans compromettre votre budget. Transformez votre cuisine sans sacrifier le style ou la praticité.

✚ Spoon se décline dans un décor contemporain Blanc. Les pieds et poignées décor gris aluminium donnent à ces meubles un style moderne et épuré.



50 BUFFET 101 SPOON BLC
3363 : L101 x H184 x P40cm,
 Poids : 52kg ; Volume : 0.119m3;
 Nombre de colis : 2



70 DESS.SPOON BLANC 1T2P
803308 : L60 x H85 x P40cm,
 Poids : 19kg ; Volume : 0.047m3;
 Nombre de colis : 1



✚ L'armoire STUDIO vous permettra de gagner de l'espace de rangement sans compromettre le design.

✚ Equipé de 2 portes dont une sur toute la hauteur, vous pourrez ranger à l'abris des regards tous vos essentiels de cuisine grâce aux 5 étagères intérieures du meuble Studio. Vos couverts trouveront leur place dans le tiroir situé sous les niches. Quant à ses 3 niches ouvertes, elles seront parfaites pour poser votre petit électroménager.

✚ Dans un look industriel en bi-ton **Chêne Jackson** et **Black Stipple**, Studio s'intégrera tout aussi bien dans votre cuisine que dans votre séjour.



BUFFET STUDIO 100

3411 : L100 x H206 x P40m,
Poids : 64kg, Volume :
0.153m³, Nombre de colis : 2



✚ Choisissez une valeur sûre avec notre cuisine UNO, intemporelle et minimaliste intégrant tous les essentiels du rangement

✚ La modularité est la clé de cette cuisine 100% one box. Avec des éléments modulables, créez une cuisine sur-mesure qui s'adapte à votre style de vie. Chaque élément est pensé pour optimiser l'espace, des rangements astucieux à l'agencement intelligent des zones de préparation.

✚ Les grandes poignées finition métallisée ne sont pas seulement un détail esthétique, mais aussi un choix fonctionnel. Offrant une prise en main optimale, elles ajoutent une touche de modernité à la cuisine tout en facilitant l'ouverture des portes et tiroirs.

✚ Son coloris Blanc fait de UNO une toile neutre qui offre une flexibilité infinie pour exprimer votre style. Notre cuisine incarne une élégance intemporelle avec ses lignes épurées, créant un espace lumineux.



*Les produits sont fabriqués en panneaux de particules, avec une épaisseur de 16mm
Les tiroirs sont équipés de systèmes de coulisses à billes*

BLANC



Notre cuisine minimaliste UNO comprend :

- Meubles hauts verticaux de 40, 60cm de haut avec 1 porte ou 80cm avec 2 portes
- Un meuble haut horizontal 1 porte de 60cm de haut
- Meubles bas avec 1 porte disponible en 40 et 60cm de large
- Meubles bas 1 porte et 1 tiroir disponibles en 40 et 60cm de large et 60cm de profondeur ou un élément de 40cm de large et 47 de profondeur
- Meuble bas 2 portes de 60cm de large
- Meubles bas 2 portes et 1 tiroirs de 80cm de large disponibles en 47 ou 60cm de profondeur
- Un emplacement pour le four



70 UNO BLANC H58 H 4

243101 : L40 x H58 x P35cm;
Poids : 12kg - Volume : 0.026m3;
Nombre de colis : 1



70 UNO BLC 1T1P P47 E 4

243159 : L40 x H86 x P47cm;
Poids : 22kg - Volume : 0.047m3;
Nombre de colis : 1



70 UNO BLANC 2P P60 B 8

243144 : L80 x H86 x P60cm;
Poids : 35kg - Volume : 0.079m3;
Nombre de colis : 1



70 UNO BLANC H58 H 6

243102 : L60 x H58 x P35cm;
Poids : 15kg - Volume : 0.039m3;
Nombre de colis : 1



70 UNO BLC 1T1P P60 B 4

243109 : L40 x H86 x P60cm;
Poids : 25kg - Volume : 0.063m3;
Nombre de colis : 1



70 UNO BLC 1T2P P47 E 8

243164 : L80 x H86 x P47cm;
Poids : 31kg - Volume : 0.063m3;
Nombre de colis : 1



70 UNO BLANC H58 H 8

243103 : L80 x H58 x P35cm;
Poids : 19kg - Volume : 0.041m3;
Nombre de colis : 1



70 UNO BLC 1T1P P60 B 6

243111 : L60 x H86 x P60cm;
Poids : 31kg - Volume : 0.079m3;
Nombre de colis : 1



70 UNO BLC 1T2P P60 B 8

243114 : L80 x H86 x P60cm;
Poids : 36kg - Volume : 0.079m3;
Nombre de colis : 1



70 UNO BLANC H35 H06

243105 : L60 x H35 x P35cm;
Poids : 10kg - Volume : 0.024m3;
Nombre de colis : 1



70 UNO BLANC 1P P60 B 6

243113 : L60 x H86 x P60cm;
Poids : 28kg - Volume : 0.066m3;
Nombre de colis : 1



70 UNO BLANC P60 F60

243143 : L60 x H86 x P60cm;
Poids : 22kg - Volume : 0.055m3;
Nombre de colis : 1



✚ Optez pour une valeur sûre avec notre cuisine **UNO**, désormais disponible en finition **Chêne**. Son style intemporel et minimaliste s'allie à des essentiels de rangement pour une solution complète et pratique.

✚ La modularité est la clé de cette cuisine 100% one box. Avec des éléments modulables, créez une cuisine sur-mesure qui s'adapte à votre style de vie. Chaque élément parmi les 12 disponibles, est pensé pour optimiser l'espace, des rangements astucieux à l'agencement intelligent des zones de préparation.

✚ Les grandes poignées en finition blanches, à la fois esthétiques et fonctionnelles, garantissent une prise en main optimale et ajoutent une touche moderne à l'ensemble. Cuisine pouvant être mixée avec la cuisine UNO blanche, et les gammes buffet & desserte, kitchenette & buanderie UNO

✚ La finition chêne ajoute une chaleur naturelle et authentique à votre espace, tandis que le blanc, neutre et lumineux, offre une flexibilité infinie pour exprimer votre style.



*Les produits sont fabriqués en panneaux de particules, avec une épaisseur de 16mm
Les tiroirs sont équipés de systèmes de coulisses à billes*

CHÊNE JACKSON



Notre cuisine minimaliste UNO comprend :

4 meubles hauts (Hauteur 58 x Profondeur 35 cm)

- Haut L40 1 porte / Haut L60 1 porte / Haut L80 2 portes
- Haut court L60 1 porte (Haut.35 cm)

8 meubles bas (Hauteur 86.6 x Profondeur 60 cm)

- Bas L40 1 porte / Bas L40 1 porte + 1 tiroir
- Bas L60 1 porte / Bas L60 1 porte + 1 tiroir
- Bas L60 four / Bas L60 3 tiroirs
- Bas L80 2 portes / Bas L80 2 portes + 1 tiroir

- Corps de meuble : panneau de particules épaisseur 16 mm mélaminé décor blanc mat avec chant mélaminé blanc mat
- Façades : panneau épaisseur 16 mm mélaminé décor Chêne Jackson 1 face avec chant mélaminé décor assorti
- Plan de travail : panneau épaisseur 22 mm mélaminé décor blanc mat avec chant mélaminé décor blanc mat
- Poignées : ABS décor métallisé / entraxe 160 mm
- Dos de meuble : panneau de fibres décor blanc 1 face
- Meubles bas équipés de 4 patins réglables



0832HA40 : L40 x H58 x P35cm;
Poids : 12kg - Volume : 0.026m3;
Nombre de colis : 1



0832BP60 : L60 x H86 x P60cm;
Poids : 29kg - Volume : 0.064m3;
Nombre de colis : 1



0832BP80 : L80 x H86 x P60cm;
Poids : 35kg - Volume : 0.079m3;
Nombre de colis : 1



0832HA60 : L60 x H58 x P35cm;
Poids : 15kg - Volume : 0.039m3;
Nombre de colis : 1



0832BA40 : L40 x H86 x P60cm;
Poids : 25kg - Volume : 0.063m3;
Nombre de colis : 1



0832BA80 : L80 x H86 x P60cm;
Poids : 36kg - Volume : 0.079m3;
Nombre de colis : 1



0832HA80 : L80 x H58 x P35cm;
Poids : 19kg - Volume : 0.041m3;
Nombre de colis : 1



0832BA60 : L60 x H86 x P60cm;
Poids : 31kg - Volume : 0.079m3;
Nombre de colis : 1



0832BAFO : L60 x H86 x P60cm;
Poids : 23kg - Volume : 0.055m3;
Nombre de colis : 1



0832HC60 : L60 x H35 x P35cm;
Poids : 10kg - Volume : 0.024m3;
Nombre de colis : 1



0832BT60 : L60 x H86 x P60cm;
Poids : 31kg - Volume : 0.075m3;
Nombre de colis : 1



0832BP40 : L40 x H86 x P60cm;
Poids : 23kg - Volume : 0.063m3;
Nombre de colis : 1



✚ Ajoutez du rangement intemporel à votre cuisine avec les compléments UNO

✚ La gamme de cuisine intègre 2 buffets hauts dont un de 90cm de long avec 4 portes tiroir et ses multiples étagères. Pour les espaces plus réduits, un second buffet de 60cm de long avec 2 portes, 1 tiroir, ses 2 étagères et son espace pour le micro onde.

✚ La desserte de la gamme vous permet d'ajouter un rangement avec 2 portes renfermant une étagère, un tiroir. Sa praticité se traduit avec ses roulettes, vous permettant de déplacer le meuble dans la cuisine ou le séjour.

✚ Un style intemporel avec son look **Blanc**, qui s'harmonisera avec tous les meubles de la gamme.



3434 : L90 x H177 x P43cm, Poids : 49kg, Volume : 0.116m3, Nombre de colis : 2



803357 : L60 x H177 x P43cm, Poids : 39kg, Volume : 0.085m3, Nombre de colis : 1



803358 : L60 x H76 x P43cm, Poids : 21kg, Volume : 0.050m3, Nombre de colis : 1



✚ Pensée pour les petits espaces, notre kitchenette UNO allie praticité et design dans un format optimisé.

✚ Ses 2 portes en hauteur offrent un espace de rangement généreux pour vos ustensiles ou provisions, tandis que la niche intégrée accueille parfaitement votre micro-ondes ou autre petit électroménager.

✚ Avec son style moderne et épuré, avec les décors Chêne Jackson & Blanc mat, cette kitchenette s'adapte à toutes les décorations et devient la solution idéale pour équiper les studios, appartements ou espaces professionnels.

✚ Kitchenette pouvant être complétée avec les meubles de cuisine, buffets & dessertes de la gamme UNO CHENE

Descriptif Produit :

- Corps de meuble : panneau ép.16 mm mélaminé décor blanc mat avec chant mélaminé blanc mat
- Façades : panneau ép.16 mm mélaminé décor Chêne Jackson avec chant mélaminé assorti
- Plan de travail : panneau ép.22 mm mélaminé décor blanc mat avec chant décor blanc mat
- Poignées : ABS décor métallisé / entraxe 160 mm
- Dos de meuble : panneau de fibres décor blanc



0832CUIS : L120 x H203 x P60m, Poids : 64.5kg, Volume : 0.146m³, Nombre de colis : 2



✚ Découvrez notre cuisine WAVE, où l'audace du gris rencontre l'authenticité du chêne, créant une alliance parfaite entre modernité et tradition, où le style contemporain s'unit à une élégance intemporelle.

✚ Redéfinissez l'espace de votre cuisine avec non pas un, mais 3 îlots centraux. Ces espaces polyvalents offrent une surface supplémentaire pour la préparation des repas, créant un point de rencontre convivial pour vos proches.

✚ Wave comprend un espace dédié pour le four, intégré de manière harmonieuse pour une utilisation pratique. Les 11 éléments modulables vous permettent d'organiser vos ustensiles et provisions avec une efficacité maximale tandis que ses deux plans de travail au style traditionnel rustique donnent du caractère à la composition.

✚ L'alliance du **Gris Aran** profond et du **Chêne Nature** crée une esthétique qui respire le charme rustique. Les chants couleur chêne ajoutent une dimension visuelle subtile, tandis que le plan de travail en placage Chêne Brut avec alaise en bois massif chêne brut, apporte une authenticité à l'espace, créant une ambiance traditionnelle avec une touche de modernité.



*Les produits sont fabriqués en panneaux de particules, avec une épaisseur de 16mm
Coulisses à galets sur les tiroirs et les tiroirs casseroles avec système amortisseur.*

GRIS ARAN

CHENE NATURE



La cuisine traditionnelle revisitée WAVE comprend :

- Un îlot central sur pieds avec 2 portes coulissantes
- Un îlot central sur pieds avec 1 porte et 3 tiroirs
- Un îlot centrale sur pieds avec 2 portes
- Une colonne avec espace réservé au four
- Un meuble haut 60cm de large et un 120cm
- Une colonne avec étagères portes et tiroir verticale
- Un espace dédié au réfrigérateur avec porte
- Dimensions de plan de travail : 120 et 180cm
- Un dos de finition à clipser sur le meuble bas



WAVE BAS 120 2P COUL

244615 : L120 x H91 x P60cm;
Poids : 50kg - Volume : 0.119m3;
Colis : 2



WAVE ETAG NICHE CARRE

244660 : L60 x H60 x P24cm; Poids :
10kg - Volume : 0.023m3; Colis : 1



WAVE COL 60 FOUR

244637 : L60 x H196 x P60cm;
Poids : 55kg - Volume : 0.129m3;
Colis : 2



WAVE BAS 120 1P3T

244617 : L120 x H91 x P60cm;
Poids : 68kg - Volume : 0.141m3;
Colis : 2



WAVE ETAG NICHE RECT.

244661 : L120 x H35 x P20cm;
Poids : 10kg - Volume : 0.022m3;
Colis : 1



WAVE COL 60 1T1P

244649 : L60 x H196 x P60cm;
Poids : 60kg - Volume : 0.148m3;
Colis : 2



WAVE BAS 120 2P

244616 : L120 x H91 x P60cm;
Poids : 50kg - Volume : 0.119m3;
Colis : 1



PT WAVE CHENE 2,5 180

193018 : L180 x H2.5 x P67cm;
Poids : 23kg - Volume : 0.064m3;
Colis : 1



WAVE COL 60 IFR

244648 : L60 x H196 x P60cm;
Poids : 61kg - Volume : 0.143m3;
Colis : 1



WAVE HABILL.ILOT 120

244679 : L120 ; Poids : 11kg -
Volume : 0.030m3; Colis : 1



PT WAVE CHENE 2,5 120

193012 : L120 x H2.5 x P67cm;
Poids : 16kg - Volume : 0.039m3;
Colis : 1



SANITAIRES



✚ Optimisez chaque coin de votre salle de bain avec notre gamme de meubles sanitaires FLASH 2, pensée pour vous offrir une fonctionnalité maximale.

✚ Les rangements unitaires et combinables, spécialement conçus pour s'installer au-dessus des WC et sous votre vasque, permettent une organisation optimale. Leurs portes vous offrent des rangements spacieux et fermés complétés par un plan de pose ou une étagère pour faciliter l'accès aux éléments.

✚ Nos rangements en colonne une ou deux portes vous offrent une flexibilité totale. Les miroirs, qu'ils soient unitaires ou intégrés aux colonnes, apportent une dimension supplémentaire à votre salle de bain en répondant à vos besoins du quotidien, reflétant la lumière et agrandissant l'espace.

✚ Organisez vos essentiels du quotidien tout en préservant l'harmonie visuelle avec nos éléments Blancs lumineux et intemporels.



Les produits sont fabriqués en panneaux de particules, avec une épaisseur de 16 mm

BLANC

Les tiroirs sont équipés d'un système de coulisse métallique à billes et à galets



La gamme de meubles de sanitaire FLASH 2 comprend :

- Une colonne équipée d'un tiroir et de 2 portes dont une avec miroir
- Une colonne équipée d'un tiroir intérieur et d'une porte miroir
- Un entourage WC avec une étagère et 2 portes
- Un meuble à placer en dessous du lavabo intégrant 2 portes
- Un grand miroir avec étagère



FLASH II CHAND C59

602715 : L59 x H184 x P31cm, Poids : 37kg ; Volume : 0.087m³; Nombre de colis : 1



FLASH II S.LAV SL6

602725 : L59 x H55 x P38cm, Poids : 14kg ; Volume : 0.031m³; Nombre de colis : 1



FLASH II CHAND C29

602714 : L29 x H184 x P31cm, Poids : 25kg ; Volume : 0.056m³; Nombre de colis : 1



2435 BLANC MIRO.MI6

2435 : L60 x H58 x P11cm, Poids : 7kg ; Volume : 0.018m³; Nombre de colis : 1



ENTOU.W.C BLC.POR.CHA

2047 : L60 x H180 x P21cm, Poids : 18kg ; Volume : 0.046m³; Nombre de colis : 1



✦ Plongez dans l'union parfaite de l'esthétique moderne et de l'organisation pratique avec notre gamme de meuble dédiée aux sanitaires GLAM.

✦ Faites de votre salle de bain un espace unique avec nos 4 éléments de rangements modulables. Des colonnes, un sous lavabo et un entourage multifonction, chaque meuble est conçue pour s'adapter à votre style de vie, offrant une organisation personnalisée sans compromis sur le design.

✦ GLAM propose un design contemporain en proposant une gamme en **Blanc Brillant**, apportant une luminosité chic à votre salle de bain. La gamme se décline également en **Gris Brillant** pour un aspect moderne tout en sobriété.



Les produits sont fabriqués en panneaux de particules, avec une épaisseur de 16 mm

Les tiroirs sont équipés de système de coulisses à billes

GRIS BRILLANT

BLANC BRILLANT



La gamme contemporaine aux décors brillants GLAM comprend :

- Sous-lavabo, 2 portes, 1 étagère
- 2 colonnes portes + tiroir en largeur 30 et 60, 2 étagères
- Entourage Multifonction (pour lave-linge ou WC), 1 étagère
- Poignées en aluminium finition gris mat sur Glam Gris et laquée noir mat sur Glam Blanc



GLAM COL.4P1T C60

L60 x H182 x P32cm, Poids : 36kg;
Volume : 0.081m³; Nombre de colis : 1
BLANC BRILLANT : **726704**
GRIS BRILLANT : **726804**



GLAM ENT WCLL64

L64 x H184 x P22cm, Poids : 20kg;
Volume : 0.052m³; Nombre de colis : 1
BLANC BRILLANT : **726737**
GRIS BRILLANT : **726837**



GLAM COL.2P1T C30

L30 x H182 x P32cm, Poids : 24kg;
Volume : 0.081m³; Nombre de colis : 1
BLANC BRILLANT :- **726703**
GRIS BRILLANT : **726803**



GLAM S.LAV.SL6

L60 x H58 x P38cm, Poids : 14kg;
Volume : 0.044m³; Nombre de colis : 1
BLANC BRILLANT : **726705**
GRIS BRILLANT : **726805**



✚ Transformez votre buanderie en un espace fonctionnel et ordonné avec notre gamme de meubles combinables **LAUNDRY**.

✚ Notre meuble lave linge ou sèche linge avec tringle vous permet de suspendre vos vêtements fraîchement lavés. Le module lave linge ou sèche linge et étagères vous offrira des rangements supplémentaires pour détergents et accessoires, garantissant que tout est à portée de main. Les solutions de rangement à deux paniers vous offrent un espace organisé pour trier et stocker vos vêtements, tandis que notre meuble large avec deux paniers et un rangement latéral pour aspirateur ou balais facilite l'accès à vos outils ménagers encombrants.

✚ Le kit dressing avec rideau est un véritable atout pour optimiser votre espace en vous permettant de superposer lave-linge et sèche linge. Ce système modulable s'adapte à vos besoins, que ce soit pour ranger des paniers, vêtements ou des équipements ménagers, vous permettant de tirer le meilleur parti de votre buanderie, quelle que soit sa taille.

✚ Avec un design moderne et épuré, la gamme Laundry allie esthétique et praticité avec son **Chêne Jackson** et **Blanc** apportant une touche contemporaine à votre buanderie. Faites de votre buanderie un lieu agréable et accueillant, où chaque meuble s'intègre harmonieusement dans votre décoration intérieure.



Les produits sont fabriqués en panneaux de particules, avec une épaisseur de 16 mm

CHÊNE JACKSON

BLANC



La gamme de rangement de buanderie LAUNDRY comprend:

- Un module pour machine à laver ou sèche linge avec barre de penderie
- Un module pour machine à laver ou sèche linge avec 2 étagères
- Un module avec 2 espaces bas pour les paniers et une porte en hauteur
- Un module avec 2 espaces pour les paniers ainsi qu'une porte en hauteur et une porte latérale
- Un rangement Kit dressing avec rideau 100% polyester. Idéal pour superposer lave linge et sèche-linge.



1074DRES : L.: 113 x H.: 184 x P. : 70 cm; Poids : 64.3kg; Volume : 0.148m³; Nombre de colis : 2



1074RA4B : L: 92 x H.: 184 x P. : 70cm; Poids : 73kg; Volume : 0.154m³; Nombre de colis : 2



1074RA2B : L.: 65 x H.: 184 x P. : 66 cm; Poids : 38kg; Volume : 0.096m³; Nombre de colis : 1



1074RA3B : L: 47 x H.: 184 x P. : 66cm; Poids : 46.5kg; Volume : 0.099m³; Nombre de colis : 2



1074RA1B : L: 65 x H.: 184 x P. : 60cm; Poids : 33kg; Volume : 0.083m³; Nombre de colis : 1



✚ Transformez votre buanderie en un espace fonctionnel avec LONDY ! Conçu pour répondre aux besoins modernes, ce système de rangement innovant allie praticité et esthétique, vous permettant de maximiser chaque centimètre de votre espace.

✚ LONDY propose deux modules distincts, spécialement conçus pour intégrer un lave-linge ou un sèche-linge. Vous pouvez composer votre aménagement selon l'espace disponible, offrant ainsi une flexibilité inégalée pour s'adapter à vos besoins spécifiques.

✚ Londy se distingue par son esthétique contemporaine. Sa finition **Blanche** apporte une touche lumineuse à votre buanderie, tout en garantissant sa bonne organisation





La gamme de rangement de buanderie LONDY comprend:

- Un rangement 80cm avec un espace pour le lave-linge ou le sèche-linge, 3 étagères ainsi qu'une niche verticale pour ranger la table à repasser. Ce module peut se monter avec la niche à droite ou à gauche.
- Un rangement 64cm avec un espace pour le lave-linge ou le sèche-linge



83 LONDY BOX A 64

303300 : L.: 64.2 x H.: 60.3 x P. :
203.2 cm; Poids : 45.2kg; Volume :
0.098m³; Nombre de colis : 2



83 LONDY BOX B 80

303301 : L: 80 x H.: 203.2 x P. :
60cm ; Poids : 61.3kg; Volume :
0.134m³ ; Nombre de colis : 2



✚ Fonctionnels et intemporels, les meubles de sanitaires UNO sont une valeur sûre sur laquelle vous pouvez miser pour agencer votre salle de bain de manière optimisée.

✚ Du rangement sans empiéter sur votre espace avec cet entourage idéal pour surplomber une machine à laver ou vos WC. Ses portes vous permettront de garder vos produits ménager ou de toilettes accessibles.

✚ Sa colonne de rangement avec porte est idéale pour garder votre linge de bain à l'abri de la poussière tout en organisant vos essentiels d'hygiène. Idéale pour les espaces restreints Uno s'intégrera parfaitement sans gêner la circulation dans votre pièce.

✚ Son coloris **Blanc** lui donne un look moderne et lumineux dont vous ne vous lasserez pas !



Les produits sont fabriqués en panneaux de particules, avec une épaisseur de 16 mm

BLANC

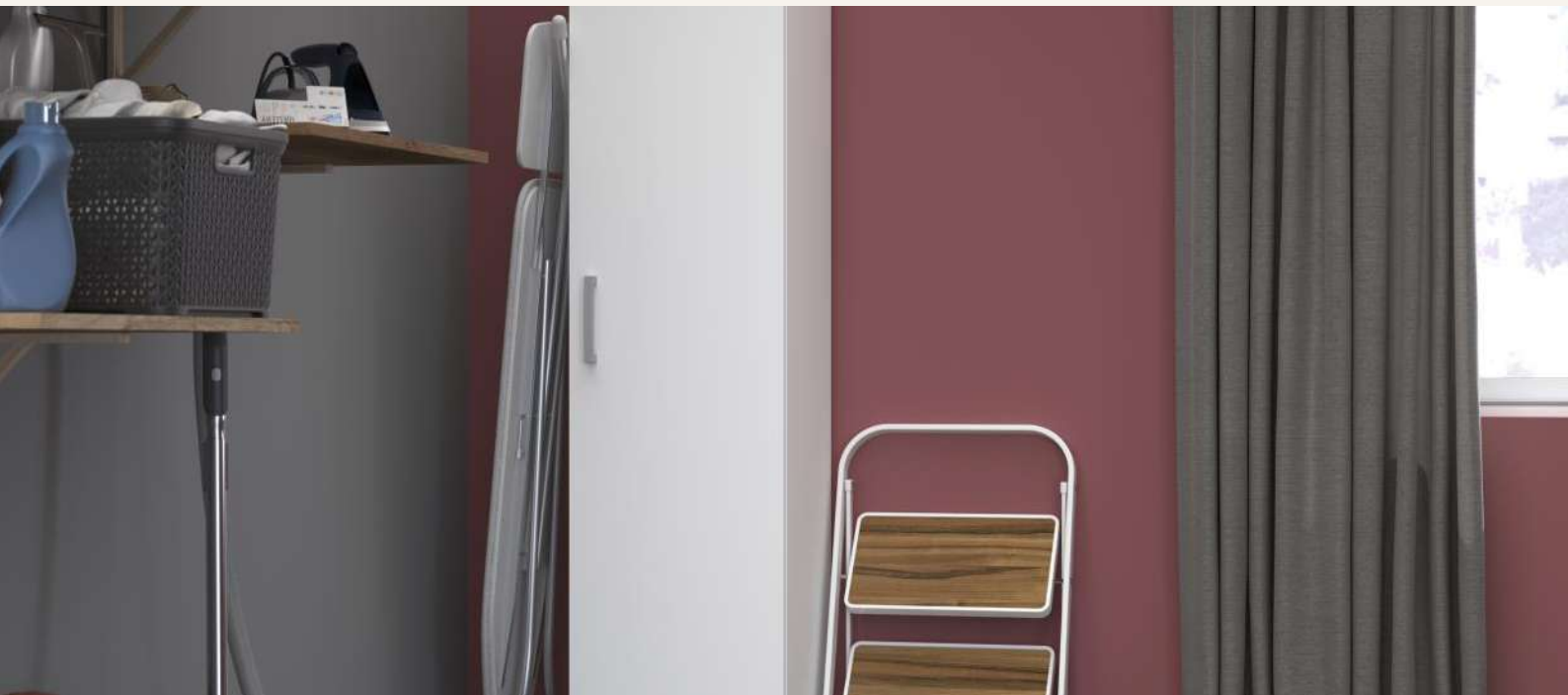

La gamme UNO comprend :

- Un entourage polyvalent avec 2 portes et une étagère intérieure
- Une colonne de rangement avec portes, étagères intérieures et crochets



ENTOURAGE

803373 : L64 x H185 x P35cm, Poids : 27kg ; Nombre de colis : 1



COLONNE

803374 : L45 x H185 x P35cm, Poids : 31kg ; Nombre de colis : 1



✚ Redéfinissez l'espace dans votre salle de bain avec notre entourage WOODY, un rangement fonctionnel et esthétique.

✚ Optimisez et apportez de la polyvalence à votre espace avec l'entourage Woody, idéal pour surplomber la machine à laver, les WC ou votre sèche-linge, avec ce meuble 2 portes et étagères, une solution discrète pour organiser vos essentiels de salle de bain

✚ Woody est un équilibre parfait entre style moderne et chaleur naturelle avec son bi-ton **Chêne** et **Blanc** d'inspiration scandinave.



WOODY CH.J ENT

604837 : L64 x H184 x P22cm, Poids : 20kg ; Volume : 0.050m3; Nombre de colis : 1



PARISOT INDUSTRIE

